

# Korg PX5D PANDORA

## Руководство пользователя

*Многофункциональный эффект-процессор*

*Официальный и эксклюзивный дистрибьютор компании Korg на территории России, стран Балтии и СНГ — компания A&T Trade.*

*Данное руководство предоставляется бесплатно. Если вы приобрели данный прибор не у официального дистрибьютора фирмы Korg или авторизованного дилера компании A&T Trade, компания A&T Trade не несет ответственности за предоставление бесплатного перевода на русский язык руководства пользователя, а также за осуществление гарантийного сервисного обслуживания.*

© ® A&T Trade, Inc.

### Гарантийное обслуживание

*По всем вопросам, связанным с ремонтом или сервисным обслуживанием многофункционального эффект-процессора Korg PX5D PANDORA, обращайтесь к представителям фирмы Korg — компании A&T Trade. Телефон для справок (495) 796-92-62, e-mail: synth@soundmanage.ru*



## **Предварительные замечания**

### **Расположение**

Эксплуатация прибора в нижеперечисленных условиях может привести к его выходу из строя или серьёзным сбоям в работе.

- При воздействии прямого солнечного света
- При высокой температуре и/или влажности
- В сильно запыленных или загрязненных местах
- Вблизи источников интенсивных вибраций
- Вблизи магнитных полей

### **Электропитание**

Входящий в комплект поставки адаптер питания запрещается подключать к сети переменного тока с напряжением, отличным от паспортного.

### **Взаимодействие с другими электроприборами**

Данный прибор оснащен встроенным микрокомпьютером. Вследствие этого возможны помехи в работе расположенных вблизи приёмников радио- и телевизионного сигнала. По возможности устанавливайте их на известном расстоянии от прибора.

### **Обращение с прибором**

Чтобы избежать поломок, не прикладывайте существенных физических усилий при работе с регуляторами и кнопками прибора.

### **Уход**

Если поверхность прибора загрязнилась, протрите ее чистой сухой тканью. Ни в коем случае не применяйте жидких очистителей, таких как бензол, растворитель, чистящие смолы или горючие полироли.

### **Руководство пользователя**

После ознакомления с данным руководством, сохраните его в качестве справочника по работе с инструментом.

### **О посторонних предметах**

Никогда не устанавливайте рядом с прибором емкостей с жидкостью. Попадание жидкости внутрь может привести к выходу прибора из строя, возгоранию или поражению электрическим током.

Внимательно следите за тем, чтобы внутрь прибора не попадали металлические предметы. Если это произошло, немедленно отключите прибор от сети питания. Затем обратитесь к ближайшему дилеру Korg, или в магазин, где был приобретен прибор.

- \* Все названия компаний, продуктов, форматов и т.д. являются торговыми марками, принадлежащими своим правообладателям.

## Введение

Благодарим Вас за приобретение **персонального мультиэффект-процессора KORG PANDORA PX5D**. Чтобы работа с инструментом была долгой и плодотворной, прочтите внимательно данное руководство.

### Основные возможности

**PX5D** представляет собой мощный процессор мультиэффектов, предоставляющий на выбор музыканта богатый выбор гитарных и басовых усилителей и эффектов на основе запатентованной технологии Korg REMS в одном компактном приборе.

**Всего в памяти прибора содержится 180 разнообразных эффектов, при этом до 7 эффектов (максимум) могут быть задействованы одновременно.**

Для быстрого редактирования эффектов служит функция **IPE (Integrated Parameter Edit)**.

**100 пользовательских и 100 пресетных программ.**

#### Эффекты обработки

**PX5D** содержит 18 моделей гитарных усилителей, 10 моделей басовых усилителей и 6 типов синтезаторов – при этом все модели могут быть легко и быстро отредактированы.

#### Жидкокристаллический дисплей с подсветкой

Большой ЖК-дисплей отлично виден даже на сильно затемненной сцене.

#### Автоматический тюнер

Данная функция служит для быстрой настройки инструмента. Исполнитель может настраивать инструмент в «тихом» режиме, т.е. без вывода звука на акустические системы.

#### Функции Rhythm и Bass

Пользователю доступны 128 ритмических и басовых паттернов, а также метроном. 16 паттернов могут быть запрограммированы для последовательного воспроизведения.

#### Функция Phrase Trainer

Исполнитель может выбрать ритмический паттерн в режиме Rhythm & Bass, играть в сопровождении выбранного паттерна на гитаре (или бас-гитаре), подключенной к входу INPUT, или воспроизводить аудиосигнал с внешнего источника через входы AUX или USB, а затем записать полученный результат в память прибора (до 80 секунд звучания). Скорость воспроизведения может быть замедлена без понижения высоты звучания. Ритм, выбранный в режиме Rhythm & Bass, и эффекты обработки могут быть записаны одновременно.

#### Функция AUX Pitch

Данная функция служит для транспонирования высоты звучания аудиосигнала со входов AUX или USB (подфункция Key Transpose) или вырезать низкочастотный участок спектра (подфункция Bass Cancel).

#### Кнопка TAP/BYPASS

Эта кнопка служит для быстрой установки темпа функции Rhythm & Bass или величины эффекта задержки.

#### Регулятор VALUE

Служит для быстрого и удобного редактирования параметров программ и эффектов.

#### Функции USB-MIDI и USB Audio

При коммутации PX5D с персональным компьютером при помощи входящего в комплект поставки USB-кабеля, пользователь получает возможность обмениваться аудиоданными между PX5D и компьютером, а также редактировать программы эффектов с использованием графического интерфейса ПК\*.

\*Программный редактор будет можно загрузить с веб-сайта компании Korg ([www.korg.com](http://www.korg.com)) начиная (ориентировочно) с октября 2007 г.

#### Что такое REMS?

REMS (Resonant Structure and Electronic circuit Modeling System, система моделирования резонансных структур и электронных цепей) является запатентованной технологией моделирования от компании Korg. С ее помощью можно исключительно достоверно воспроизводить сложное поведение акустических и электрических музыкальных инструментов, а также электронных цепей. REMS позволяет моделировать самые разнообразные устройства, включая корпуса, динамики, кабинеты, акустику помещения, микрофоны, вакуумные лампы, транзисторы и т.д.

## Включение питания

Снимите крышку батарейного отсека в нижней части PX5D, сдвинув ее в направлении, показанном стрелкой. Вставьте две щелочные батареи размера AA, соблюдая правильную полярность.

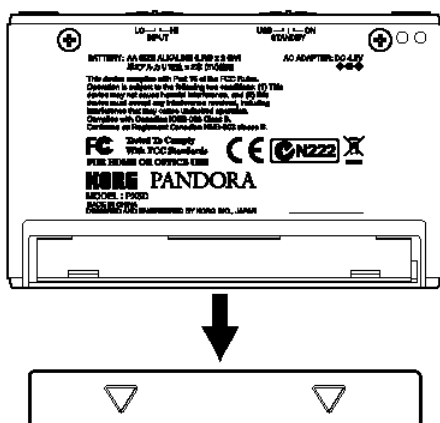

## Индикатор заряда батарей

В случае разряда батарей отображается пиктограмма {bat}. Если отображена данная пиктограмма, следует заменить батареи как можно скорее. При извлечении батарей из отсека для замены программы и другие данные (за исключением содержимого буфера редактирования) не будут стерты из памяти.

**⚠** Севшие батареи необходимо извлечь из **PX5D**. В случае если оставить севшие батареи в отсеке, возможно возникновение неполадок (например, утечка батарей). Кроме того, следует извлекать батареи в случае, если прибор не используется длительное время.

**⚠** Адаптер питания не входит в комплект поставки прибора и должен приобретаться отдельно.

## Управление и коммутация

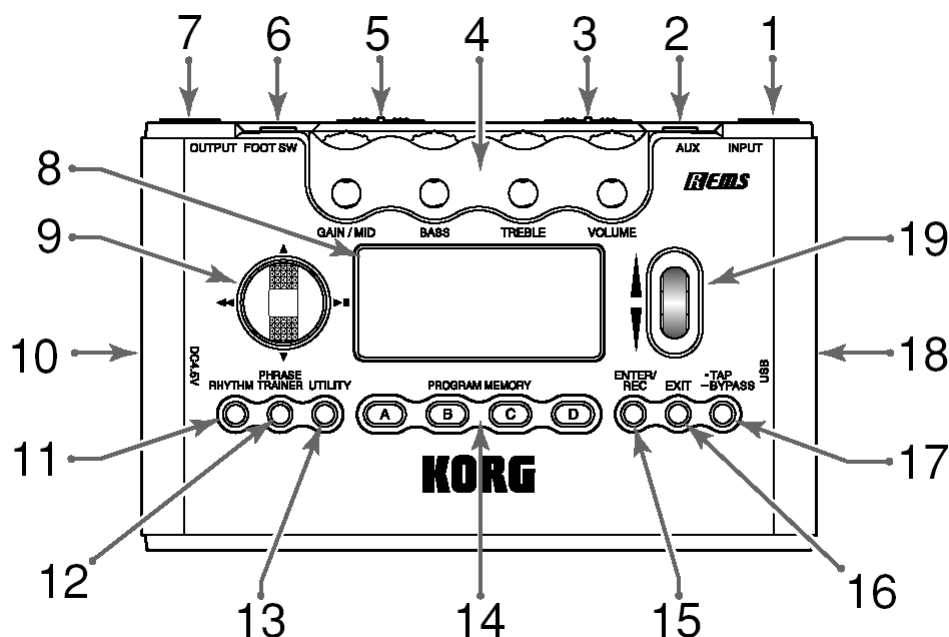

### 1. Разъем INPUT

Служит для подключения гитары или бас-гитары.

### 2. Разъем AUX (стерео)

Служит для подключения CD-проигрывателя или другого аудиоустройства.

### 3. Переключатель INPUT

Используется для регулировки входного уровня в зависимости от типа подключенной гитары или бас-гитары (см. стр. 9).

### 4. Регуляторы CONTROL

Эти регуляторы служат для управления чувствительностью, тембром и громкостью моделей усилителей и синтезаторов.

### 5. Переключатель POWER

Служит для включения/отключения питания.

**STANDBY:** Питание отключено.

**ON:** Питание включено.

**USB:** Питание включено. При подключении PX5D к компьютеру при помощи USB-кабеля, питание будет производиться от интерфейса USB.

 *Некоторые модели компьютеров не могут подавать питающее напряжение через USB-интерфейс. В этом случае следует использовать USB-разветвитель с автономным питанием, две батареи или сетевой адаптер.*

### 6. Разъем FOOT SW

Входящий в комплект поставки кабель служит для подключения к данному разъему двух ножных переключателей.

### 7. Разъем OUTPUT

Служит для подключения PX5D к гитарному или басовому усилителю, наушникам и т.д.

### 8. ЖК-дисплей

см. стр. 6

### 9. Курсор

Данные кнопки используются для выбора программ и параметров для редактирования. Также используются при работе с функцией репетитора Phrase Trainer.

### 10. Разъем DC4.5V

К данному разъему подсоединяется сетевой адаптер (-4.5В , приобретается отдельно).

### 11. Кнопка RHYTHM

Эта кнопка служит для входа в режим Rhythm & Bass (см. стр. 12).

### 12. Кнопка PHRASE TRAINER

Эта кнопка служит для входа в режим репетитора Phrase Trainer (см. стр. 18).

### 13. Кнопка UTILITY

Эта кнопка служит для входа в режим утилит Utility (см. стр. 24).

### 14. Кнопки PROGRAM MEMORY [A], [B], [C], [D]

На эти кнопки можно назначить любимые программы (см. стр. 10).

### 15. Кнопка ENTER/REC

Эта кнопка используется для включения/отключения эффекта, для редактирования паттернов в режиме Rhythm & Bass или для начала записи в режиме Phrase Trainer.

### 16. Кнопка EXIT

Служит для возврата в режим Play или на предыдущую экранную страницу.

### 17. Кнопка TAP/BYPASS

В режиме Edit данная кнопка служит для установки времени задержки для эффекта Delay (см. стр. 9), в режиме Rhythm & Bass – для настройки темпа (см. стр. 12). В режиме Play эта кнопка служит для переключения PX5D в режим обхода (Bypass) или заглушения (Mute), а также для активации тюнера (см. стр. 11).

## 18. Разъем USB

Служит для подключения к персональному компьютеру при помощи входящего в комплект поставки кабеля. В этом случае возможны обмен данными между компьютером и PX5D, а также использование программного редактора.

## 19. Регулятор VALUE

Используется для настройки общей громкости, редактирования эффектов и выбора программ.

## ЖК-дисплей

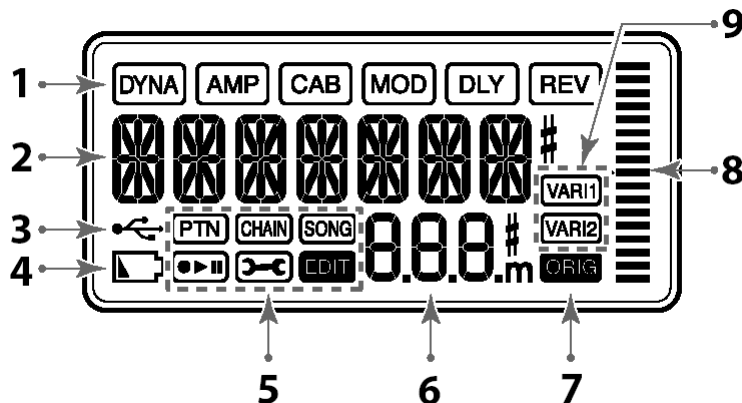

### 1. Цепь эффектов

В этой области экрана отображается статус эффектов **DYNA**, **AMP**, **CAB**, **MOD**, **DLY** и **REV**.

### 2. Имя программы/тип эффекта

В этой области отображается имя программы или тип эффекта. В режимах Bypass или Mute данная область служит индикатором тюнера.

### 3. Пиктограмма USB

Данная пиктограмма загорается в случае, если PX5D подключен к порту USB персонального компьютера.

### 4. Пиктограмма разряда батарей

Данная пиктограмма загорается в случае, если батареи разряжены.

### 5. Пиктограммы выбранного режима

В зависимости от выбранного режима загорается одна из этих пиктограмм.

### 6. Индикатор номера программы/значения параметра (Value)

В данной области экрана отображается номер программы. При смене общего уровня громкости в данной области на несколько секунд появляется значение общего уровня громкости. В процессе редактирования в данной области отображается значение выбранного параметра.

### 7. Пиктограмма ORIG

В случае если во время редактирования значение параметра совпадает с исходным, загорается пиктограмма ORIG.

### 8. Индикатор уровня

В режимах Play и Edit данный индикатор отображает значение общего уровня громкости или другого параметра. В режиме Rhythm показания на индикаторе меняются в зависимости от воспроизводимого в данный момент ритмического паттерна.

### 9. Пиктограммы вариации (VAR1, VAR2)

Эти пиктограммы отображают вариации выбранного ритмического или басового паттерна в режиме Rhythm (см. стр. 13).

## Коммутация

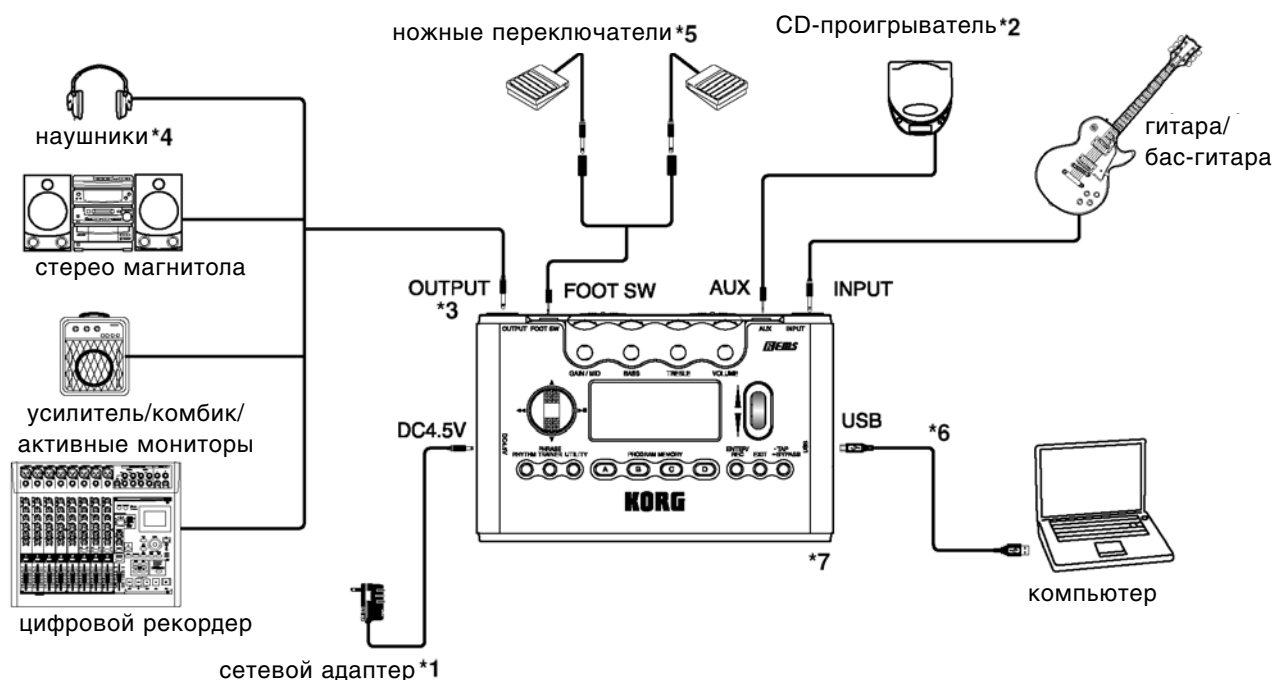

\*1 Используйте только сетевые адаптеры с указанными характеристиками (-4.5В ).

\*2 При подключении CD-проигрывателя или другого аудиоисточника к разъему AUX, исполнитель может играть на гитаре/бас гитаре в сопровождении фонограммы. При этом громкость фонограммы регулируется на CD-проигрывателе или ином подключенном устройстве.

Коммутационные кабели приобретаются отдельно.

\*3 PX5D оборудован стереофоническим выходом. При использовании монофонического кабеля следует подключаться к разъему L.

\*4 Выходной уровень и качество звучания PX5D зависят от типа используемых наушников. Мы рекомендуем использовать высококачественные наушники сопротивлением 32 Ом или менее с чувствительностью 100 дБ/мВт или выше. Для работы с PX5D подходит большинство наушников, входящих в комплект поставки CD- или кассетных плееров.

\*5 Для подключения двух ножных переключателей используется кабель, входящий в комплект поставки PX5D, подключенный к разъему FOOT SW. Пользователь может подключить два переключателя, например, Korg PS-1 (приобретаются отдельно). Функции, назначенные на педали, определяются в режиме Utility; например, можно использовать педали для переключения программ или пуска/останова воспроизведения в режиме Phrase Trainer (см. стр. 10, см. стр. 26).

\*6 Для подключения PX5D к компьютеру используйте входящий в комплект поставки кабель USB.

\*7 При необходимости к нижней панели PX5D можно прикрепить резиновые ножки, входящие в комплект поставки.

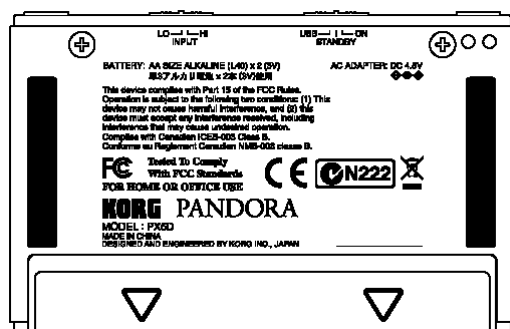

## Подключение к компьютеру

Подключив PX5D к компьютеру при помощи входящего в комплект поставки кабеля USB, можно воспользоваться программным редактором, а также производить обмен аудиоданными между PX5D и многоканальным программным рекордером.

### Использование программного редактора

Программный редактор служит для редактирования программ, администрирования библиотек данных и создания цепей для режима Rhythm & Bass.

- 🔧 Программный редактор можно загрузить с веб-сайта компании Korg ([www.korg.com](http://www.korg.com)). Информацию по установке и использованию программы см. справочный файл.
- 🔧 Для использования программы-редактора следует установить драйвер Korg USB-MIDI (см. раздел «Installing the software» на CD-ROM, входящем в комплект поставки).

### Обмен аудиоданными

Подключив PX5D к компьютеру при помощи входящего в комплект поставки кабеля USB, можно записывать в аудиотреки программного рекордера сигнал, обработанный эффектами PX5D, паттерны из режима Rhythm & Bass, а также фрагменты, записанные в режиме Phrase Trainer. Вы также можете направить аудиосигнал из многоканального рекордера для прослушивания через PX5D.

- 🔧 Для обмена аудиоданными в среде ОС Windows XP мы рекомендуем установить драйвер KORG USB-ASIO с прилагаемого CD-ROM. Описание процедуры установки см. раздел «Installing the software» на CD-ROM, входящем в комплект поставки.

На рисунке показан путь прохождения сигнала при подключении PX5D к компьютеру.

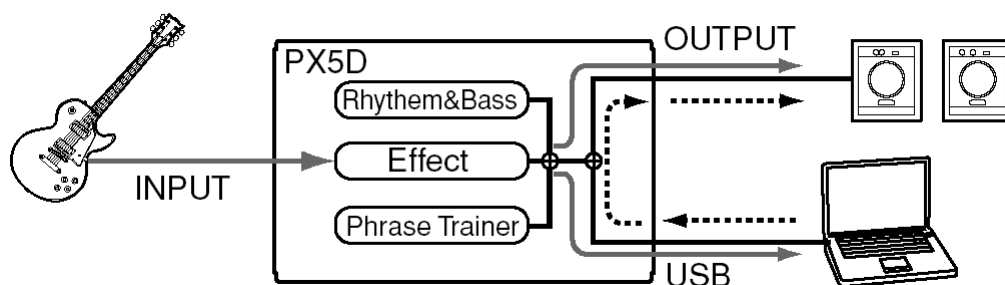

- 🔧 Аудиосигнал с порта USB не может быть обработан эффектами PX5D.
- Для смены громкости аудиосигнала на выходе OUTPUT отрегулируйте общий уровень громкости (см. стр. 10).
- Для смены громкости аудиосигнала на выходе USB отрегулируйте в режиме Utility значение параметра “USBSSEND” (см. стр. 26).
- Для смены громкости аудиосигнала на входе USB отрегулируйте в режиме Utility значение параметра “USB RCV” (см. стр. 26).
- 🔧 По умолчанию сигнал с входа AUS не передается на выход USB. Для того чтобы включить передачу сигнала с входа AUX в компьютер, используйте настройку “AUX>USB” режима Utility (см. стр. 26).
- note** При записи сигнала с PX5D в многоканальную программу-рекордер следует отключить сквозной канал трека для предотвращения эхо-эффекта.
  - note** Описание работы с программным многоканальным рекордером см. файл справки используемой программы.



## Начальные установки

1. Окончив процесс коммутации, переведите переключатель питания в положение “ON” (в данном разделе описывается работа в режиме Play).

Используйте кнопки ▼/▲ для выбора программы.

2. Выберите уровень чувствительности входа в зависимости от типа используемой гитары/бас-гитары.

**HI:** Датчики с высоким уровнем сигнала (хамбакеры, встроенный предусилитель)

**LO:** Датчики с низким уровнем сигнала (сингл)

3. Установите регулятор громкости на гитаре или бас-гитаре в рабочее положение. Для настройки общего уровня громкости используйте регулятор Value.

## Быстрое редактирование

В любом режиме (кроме Mute/Bypass и Key Lock) можно использовать регуляторы Control для настройки чувствительности, тембра или громкости модели усилителя. При перемещении регулятора на дисплее на несколько секунд показываются имя и значение соответствующего параметра. Если выбранное значение совпадает с исходным, загорается пиктограмма ORIG. Время задержки (параметр Delay Time) может также быть задан при помощи двукратного нажатия на кнопку TAP/BYPASS с нужной скоростью (кроме режима Rhythm & Bass).

При установке времени задержки на дисплее на несколько секунд показываются имя и значение соответствующего параметра.

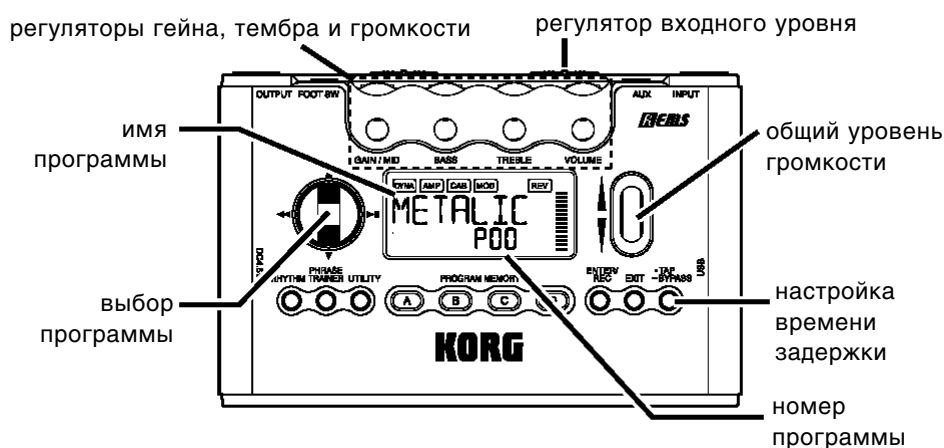

При смене программы или отключении питания прибора отредактированные параметры будут возвращены к исходным значениям. Для сохранения изменений следует произвести запись результатов редактирования в память PX5D (см. стр. 23).

## Режим Play

Данный режим является основным при работе с PX5D.

### Выбор программы

Для выбора программы используйте кнопки управления курсором ▲/▼. На дисплее будут отображены название и номер выбранной программы. Можно выбирать из 100 пользовательских (U00 – U99) и 100 пресетных (P00 – P99) программ. Программы можно выбирать, даже находясь в режимах Rhythm & Bass, Phrase Trainer (за исключением момента записи) и Utility (за исключением нескольких экранных страниц).

### Кнопки PROGRAM MEMORY [A], [B], [C], [D]

На кнопки [A] – [D] можно назначить четыре любимых программы. В процессе исполнения просто нажмите на соответствующую кнопку [A] – [D] для мгновенного вызова нужной программы.

Рассмотрим процесс назначения программы на кнопку. В этом примере мы назначим выбранную программу на кнопку [A].

1. Клавишами ▲/▼ выберите нужную программу.
2. Нажмите и удерживайте кнопку [A] приблизительно в течение одной секунды. На экран будет выведено сообщение “PGM>A”, и выбранная программа будет назначена на кнопку [A].

**note** Для переключения программ, назначенных на кнопки [A] – [D], можно использовать ножной переключатель, подключенный к разъему FOOT SW (см. стр. 26).

### Использование ножного переключателя для смены программ

Если к разъему FOOT SW подключен ножной переключатель, и в режиме Utility была выбрана функция Pedal Switch, исполнитель сможет выбирать программы при помощи ножного переключателя.

Для подключения переключателей используется входящий в комплект поставки прибора кабель. Разъем красного цвета соответствует педали Program Up (выбор следующей программы), разъем белого цвета – педали Program Down (выбор предыдущей программы), подробнее см. стр. 7, см. стр. 26.

### Общая громкость

При вращении регулятора Value для настройки общей громкости, выбранное значение на несколько секунд отображается на дисплее. Индикатор уровня также будет показывать установленный уровень. Данное значение запоминается даже при отключении питания прибора.

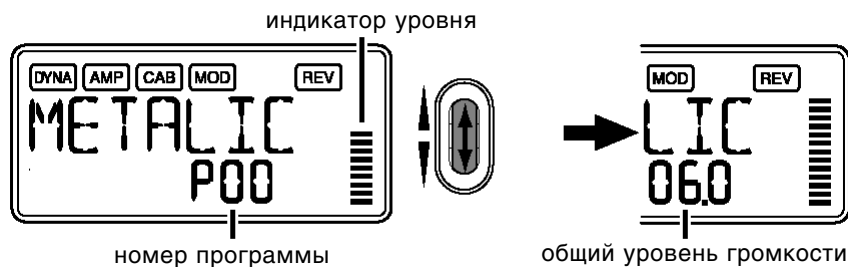

**note** Прибор можно настроить таким образом, чтобы кнопки ▲/▼ могли управлять уровнем общей громкости (см. стр. 12).

## Режим обхода/заглушения Bypass/Mute

При удерживании кнопки TAP/BYPASS более одной секунды, PX5D переходит в режим обхода (Bypass), и исходный сигнал будет поступать на выход без каких-либо изменений. Цепь эффектов на дисплее будет мигать, и в течение одной секунды будет отображено сообщение «BYPASS».

При удерживании кнопки TAP/BYPASS более двух секунд, PX5D переходит в режим заглушения (Mute), и сигнал на выходе прибора отключается. Цепь эффектов на дисплее будет быстро мигать, и в течение одной секунды будет отображено сообщение «MUTE».

При повторном нажатии на кнопку TAP/BYPASS произойдет выход из режима Bypass/Mute. Кроме того, для возврата в режим Play можно нажать на кнопку EXIT. В режиме Bypass/Mute можно перейти из любого режима работы PX5D.

**note** Для активации режима Bypass/Mute можно использовать ножные переключатели (см. стр. 26).

## Тюнер

Тюнер активен при включенном режиме Bypass/Mute.

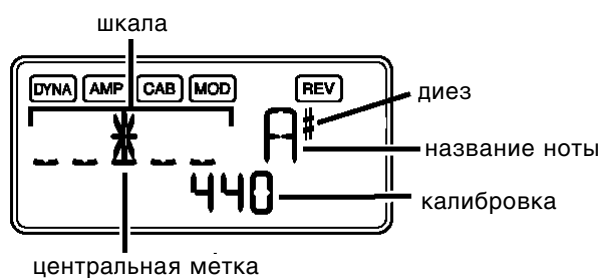

1. Возьмите ноту на открытой струне гитары или бас-гитары. На экране будет отображено название ноты и значение калибровки. Если высота звучания более чем на полутон превышает эталон, справа вверху отображается знак «диез».
2. Область дисплея служит шкалой для отображения высоты. Настраивайте струны гитары или бас-гитары таким образом, чтобы загорелся индикатор в центре шкалы.
3. При нажатии на кнопку TAP/BYPASS тюнер отключается. Также для возврата в режим Play можно нажать на кнопку EXIT.

### Калибровка (по умолчанию A = 440)

Регулятор Value можно использовать для смены калибровки в диапазоне «Ля» первой октавы = 438 – 445 Гц. При отключении питания значение калибровки не сохраняется и сбрасывается в значение по умолчанию (440 Гц).

## Назначение функции на регулятор Value

Пользователь может определить функцию, назначенную на регулятор Value в режиме Play. Для этого следует, удерживая кнопку EXIT, нажать на кнопку ◀ или ▶.

- Удерживайте кнопку EXIT и нажмите на кнопку ◀. На экране в течение одной секунды будет отображено сообщение “MASTER”. Теперь регулятор Value управляет общим уровнем громкости, а кнопки ▼/▲ служат для выбора программ. Данная настройка загружается при включении питания PX5D.



- Удерживайте кнопку EXIT и нажмите на кнопку ▶. На экране в течение одной секунды будет отображено сообщение “PROGRAM”. Теперь регулятор Value служит для выбора программ, а кнопки ▼/▲ управляют общим уровнем громкости. Данная настройка позволяет быстро переключать программы.



## Функция Key Lock

Данная функция блокирует все операции, кроме выбора программ. Таким образом можно предотвратить случайные изменения параметров во время исполнения.

- Удерживайте кнопку EXIT и нажмите на кнопку TAP/BYPASS. На экране в течение одной секунды будет отображено сообщение “KEYLOCK”. Теперь все кнопки и регуляторы, кроме кнопок ▲/▼, PROGRAM MEMORY [1] – [4] и ножных педалей, будут отключены.

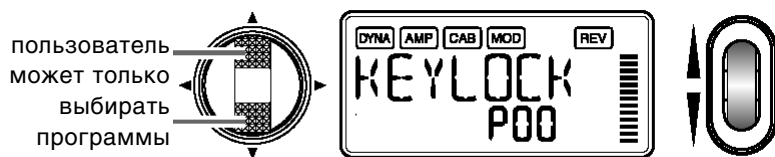

При отключении питания прибора функция Key Lock сбрасывается. Сброс функции Key Lock также можно произвести при помощи назначения любой функции на регулятор Value (см. выше).

## Режим Rhythm & Bass

В памяти PX5D записаны 128 различных ритмических и басовых паттернов. Можно также соединять до 16 паттернов в цепочку для последовательного воспроизведения.

В режимах Play (за исключением активных функций Mute, Bypass или Key Lock), AUX Pitch или Phrase Trainer для входа в режим Rhythm & Bass нажмите на кнопку RHYTHM. Начнется воспроизведение паттерна установленного типа. Индикатор уровня будет изменяться в зависимости от исполняемого ритма. Для возврата к режиму Play нажмите на кнопку EXIT.

Режим Rhythm & Bass содержит три типа воспроизведения.

### PTN: Воспроизведение паттерна

Исполнитель может выбрать один ритмический паттерн для воспроизведения. На дисплее загорается пиктограмма PTN.

### CHAIN: Воспроизведение цепочки

Исполнитель может соединить до 16 паттернов в цепочку для последовательного воспроизведения. Воспроизведение начинается с отсчета.

### SONG: Воспроизведение песни

В этом случае происходит воспроизведение демонстрационных песен. Воспроизведение начинается с отсчета.

Каждый раз при нажатии на кнопку RHYTHM происходит циклическое переключением между режимами PTN → CHAIN → SONG → PTN → CHAIN → SONG ..., при этом на экране отображается соответствующая пиктограмма.

При входе в режим Rhythm & Bass выбирается тип воспроизведения, который был активным при последнем выходе из режима Rhythm & Bass.

**note** При установке режима записи "JAM" речетиватора Phrase Trainer можно производить запись исполнения на гитаре или бас-гитаре совместно с выбранным в режиме Rhythm & Bass паттерном.

## PTN (воспроизведение паттерна)

Данный тип позволяет выбирать и воспроизводить один ритмический & басовый паттерн. Используйте кнопки ◀/▶ для выбора параметра, а также регулятор Value и кнопки ENTER/REC для смены значения. Кнопки ▲/▼ служат для переключения программ.

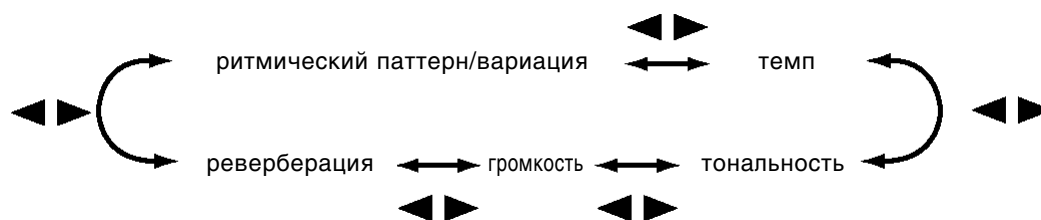

**note** Данные настройки сохраняются даже при отключении питания прибора.

### Ритмический паттерн/вариация

Для выбора ритмического паттерна используется регулятор Value (см. стр. 33). Используйте кнопку ENTER/REC для выбора вариации паттерна.

**BASIC:** Основной паттерн.

**VAR1:** Вариация 1 (загорается соответствующая пиктограмма).

**VAR2:** Вариация 2 (загорается соответствующая пиктограмма).



### Темп

Используйте регулятор Value для установки темпа в диапазоне 40 – 240 ударов в минуту (bpm). Также для установки темпа можно использовать кнопку TAP/BYPASS.

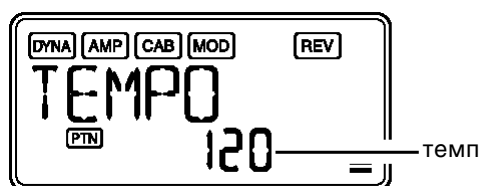

### Тональность

Для выбора басового паттерна используйте кнопку ENTER/REC. В зависимости от ритмического паттерна, некоторые басовые линии основаны на аккордовой прогрессии.

**OFF:** Басовый паттерн отключен.

**BASIC:** Основной басовый паттерн.

**VAR1:** Вариация 1 (загорается соответствующая пиктограмма) – аккордовая прогрессия в мажоре.

**VAR2:** Вариация 2 (загорается соответствующая пиктограмма) – аккордовая прогрессия в миноре.

Используйте регулятор Value для установки нужной тональности в диапазоне C, C# ... A#, B.

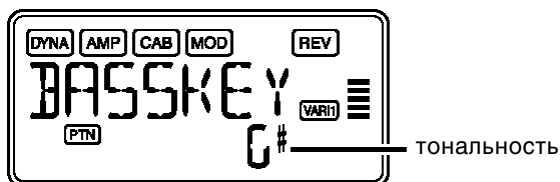

Если выбрана вариация 2 (VARI2), сбоку от тоники отображается пиктограмма “m”.

**⚠** Если выбраны ритмические паттерны “MTRONM0” – “MTRONM9” (метроном), басовые паттерны недоступны, и эта экранная страница не будет отображаться.

### Громкость

Используйте регулятор Value для установки громкости функции Rhythm & Bass.

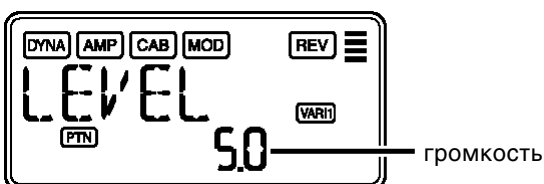

### Реверберация (Reverb level)

Используйте регулятор Value для установки глубины реверберации функции Rhythm & Bass.

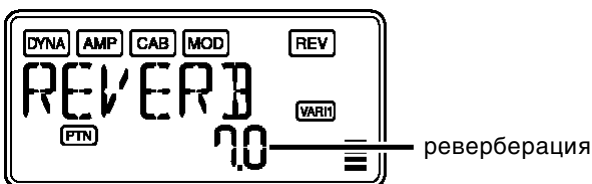

**⚠** В данном случае используется та же самая реверберация, что и в программе. Если выбрана программа без использования модели ревербератора, или если уровень ревербератора равен 0, данная настройка не окажет влияния на звук.

### CHAIN (воспроизведение цепочки)

Два (или более) паттерна могут быть соединены в последовательность, называемую «цепочкой».

Для редактирования и воспроизведения цепочек используется подрежим CHAIN. Каждая цепочка может содержать до 16 паттернов, всего в памяти PX5D может находиться 20 цепочек. При выборе типа CHAIN произойдет воспроизведение отсчета в установленном темпе, а затем начнется воспроизведение цепочки.

Тип CHAIN позволяет выбрать цепочку, а также задать ее темп, громкость и уровень реверберации. Используйте кнопки ◀/▶ для выбора параметра, а также регулятор Value и кнопки ENTER/REC для смены значения.

Находясь на экранной странице Chain Select, нажмите на кнопку ENTER/REC для перехода к странице редактирования Chain Edit. Здесь можно задать паттерн, используемый для каждого шага цепочки. Для возврата к предыдущей экранной странице нажмите на кнопку EXIT.

редактирование цепочки

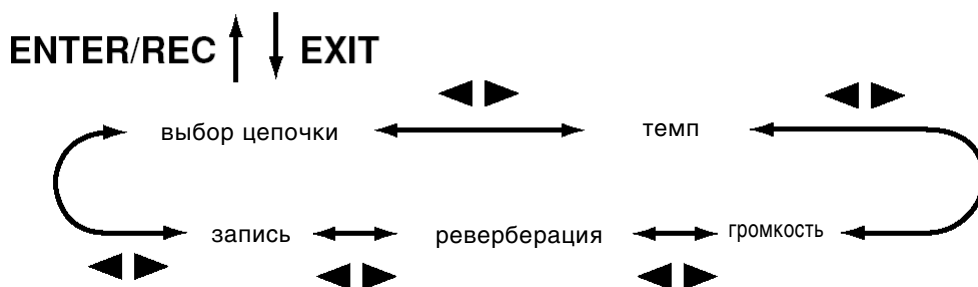

## Выбор цепочки (CHAIN 01 – 20)

Данный параметр отвечает за выбор одной из двадцати цепочек.

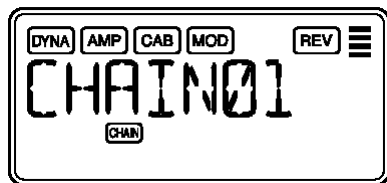

Для перехода к странице редактирования Chain Edit нажмите на кнопку ENTER/REC.

 При смене цепочки или отключении питания прибора отредактированные параметры будут возвращены к исходным значениям. Для сохранения изменений следует произвести запись результатов редактирования в память PX5D.

### Темп

Используйте регулятор Value для установки темпа в диапазоне 40 – 240 ударов в минуту (bpm). Также для установки темпа можно использовать кнопку TAP/BYPASS.

### Громкость

Используйте регулятор Value для установки громкости функции Rhythm & Bass.

### Реверберация

Используйте регулятор Value для установки глубины реверберации функции Rhythm & Bass.

### Сохранение

Запись цепочки. Используйте регулятор Value для выбора цепочки-приемника и нажмите на кнопку ENTER/REC. Всего PX5D может хранить 20 цепочек.

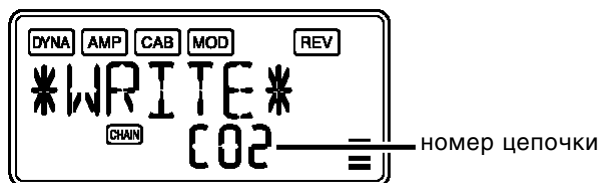

### Редактирование цепочки

На данной экранной странице можно указать паттерн для каждого шага цепочки. Находясь на экране выбора цепочки (CHAIN01 – 20), нажмите на кнопку ENTER/REC для перехода к странице редактирования. Выберите шаг кнопками ◀/▶, выберите нужный параметр кнопками ▲/▼, а затем используйте кнопку ENTER/REC для ввода нужного значения. После указания паттерна для каждого шага цепочки, нажмите на кнопку EXIT для возврата к экранной странице Chain Select.

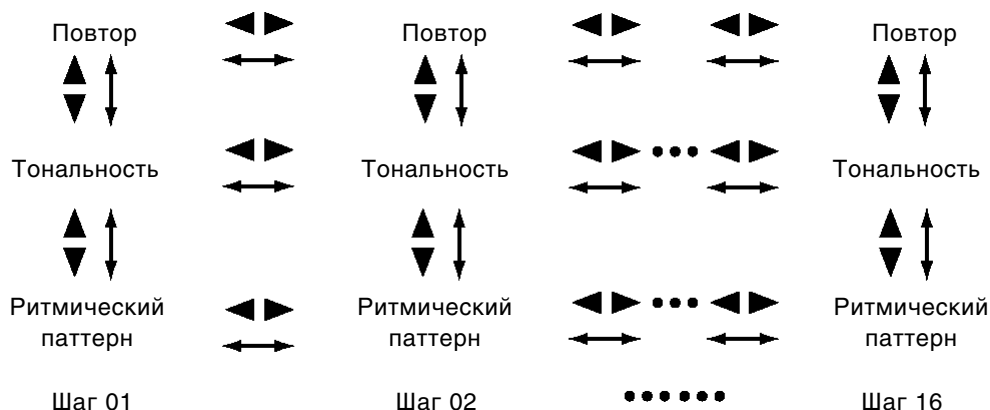

 При смене цепочки или отключении питания прибора отредактированные параметры будут возвращены к исходным значениям. Для сохранения изменений следует произвести запись результатов редактирования в память PX5D.

## Ритмический паттерн

Для выбора ритмического паттерна используется регулятор Value (см. стр. 33). Используйте кнопку ENTER/REC для выбора вариации паттерна.

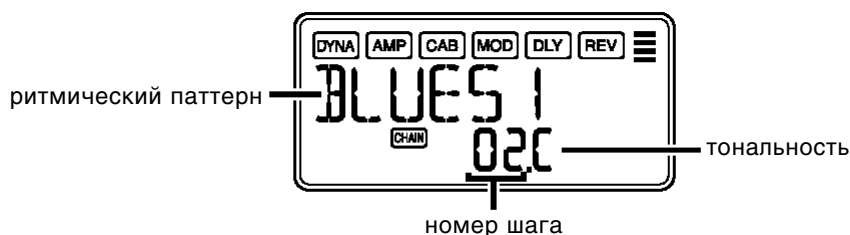

**note** Если вращать регулятор Value при нажатой кнопке ◀/▶, паттерн, выбранный для предыдущего шага, будет скопирован в новую позицию. Таким образом удобно создавать множественные копии одного паттерна.

## Тональность

Для выбора басового паттерна используйте кнопку ENTER/REC. Используйте регулятор Value для установки нужной тональности.



## Повтор

Используйте регулятор Value для определения количества повторов для каждого шага цепочки. При воспроизведении паттерн будет повторен указанное количество раз, затем произойдет переход к следующему шагу цепочки.

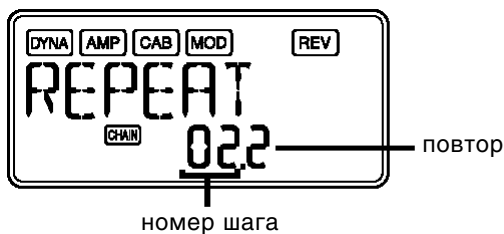

## SONG (воспроизведение песен)

В данном разделе рассказывается о том, как воспроизводить демонстрационные песни, записанные в памяти PX5D. При выборе типа SONG будет сыгран отсчет, а затем начнется воспроизведение песни. Для установки на паузу следует нажать на кнопку ENTER/REC. Для возобновления воспроизведения нажмите на эту кнопку еще раз.

Если удерживать кнопку ENTER/REC более одной секунды, произойдет возврат к началу демонстрационной песни с последующим воспроизведением.

В процессе воспроизведения можно использовать кнопки ▲/▼ для смены программ.

Выберите параметр кнопками ◀/▶, и используйте регулятор VALUE для установки значения.



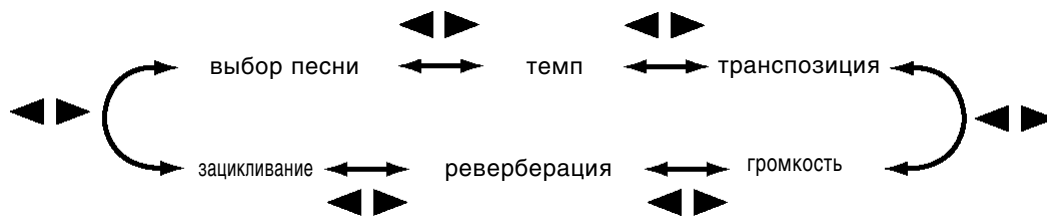

## Выбор песни

Используйте регулятор VALUE для выбора нужной демонстрационной песни. В памяти PX5D находятся 3 демонстрационных композиции.

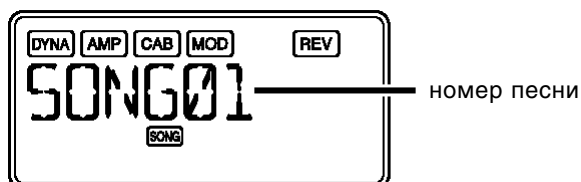

## Темп

Используйте регулятор Value для установки темпа в диапазоне 40 – 240 ударов в минуту (bpm). Значение “FIL” соответствует темпу по умолчанию (тж. см. стр. 13).

## Транспозиция

Используйте регулятор Value для установки транспозиции в полутонах.

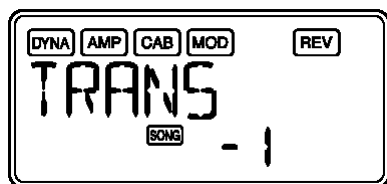

## Громкость

Используйте регулятор Value для установки громкости функции Rhythm & Bass (см. стр. 14).

## Реверберация

Используйте регулятор Value для установки глубины реверберации функции Rhythm & Bass (см. стр. 14).

## Защипывание

Используйте регулятор Value для включения/отключения защипывания.

**ON:** Демонстрационная песня будет воспроизводиться с повтором.

**OFF:** Демонстрационная песня будет сыграна один раз.

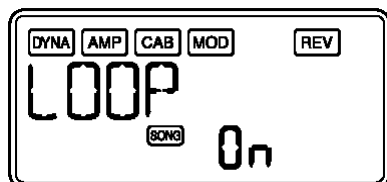

## Режим Phrase Trainer

Аудиосигнал со входов AUX и USB, мелодия, сыгранная исполнителем на гитаре или бас-гитаре, а также ритмические паттерны из режима Rhythm & Bass могут быть записаны для последующего циклического воспроизведения. В результате получается удобный способ для разучивания партий в сопровождении повторяющегося аккомпанемента. Вы можете замедлить скорость воспроизведения без воздействия на высоту звучания, что исключительно полезно для разучивания сложных партий. Записанную фразу можно сохранить в памяти PX5D.

 Для обмена аудиоданными в среде ОС Windows XP мы рекомендуем установить драйвер KORG USB-ASIO с прилагаемого CD-ROM. Описание процедуры установки см. раздел «Installing the software» на CD-ROM, входящем в комплект поставки.

### Выбор режима записи

В режимах Play (за исключением активных функций Mute, Bypass или Key Lock), Rhythm & Bass или Utility для входа в режим Phrase Trainer нажмите на кнопку PHRASE TRAINER. Начнет мигать пиктограмма Phrase Trainer, и произойдет переход к экранной странице Time Select. Теперь PX5D готов к записи. Для возврата к режиму Play нажмите на кнопку EXIT.

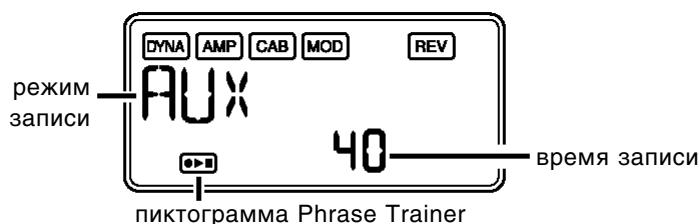

Используйте кнопку PHRASE TRAINER для выбора режима записи. Режим изменяется каждый раз при нажатии на эту кнопку.

**AUX:** Запись сигнала со входа AUX или USB.

**GTR/BAS:** Запись сигнала с гитары или бас-гитары.

**AUX+G/B:** Запись микса аудиосигнала со входов AUX/USB и исполнения на гитаре/бас-гитаре.

**JAM:** Запись последнего ритмического паттерна, выбранного в режиме Rhythm & Bass, и исполнения на гитаре/бас-гитаре.

 При совместном использовании входов AUX и USB будет записан микс этих аудиосигналов. Для управления балансом используйте регуляторы громкости на компьютере и подключенном внешнем аудиоустройстве.

 Если в режиме Rhythm & Bass в последний раз был выбран тип SONG, режим записи «JAM» становится недоступным.

Используйте регулятор VALUE для установки времени записи (для режима «JAM» – в тактах).

**20:** Приблизительно 20 секунд.

**40:** Приблизительно 40 секунд.

**80:** Приблизительно 80 секунд.

**1, 2, 3 ...:** Количество тактов.

Если выбран режим «JAM», качество записи будет настроено автоматически, в зависимости от темпа и выбранного количества тактов.

 При выборе длительного времени записи (40 или 80), качество записи будет ниже.

 При выборе режима «JAM» и очень медленном темпе запись большого количества тактов становится невозможной. Установите нужный темп (максимальное время записи – около 80 секунд).

 При использовании типа CHAIN в режиме Rhythm & Bass для записи однотокового ритмического паттерна следует указать количество тактов, соответствующее длине паттернов. Например, если два паттерна в размере 2/4 используются для записи однотокового паттерна в размере 4/4, следует указать длину записи в 2 такта.

Начните воспроизведение на CD-проигрывателе или другом источнике сигнала, и в нужный момент нажмите на кнопку ENTER/REC для начала записи.

**note** Для пуска/останова записи можно использовать ножной переключатель (см. стр. 26).

**▲** При выборе режима "JAM" запись начнется после отсчета.

**note** Если после записи нужно изменить режим записи или ее время, нажмите на кнопку PHRASE TRAINER при включенной паузе.

## Запись

Время записи отображается в виде числового значения.

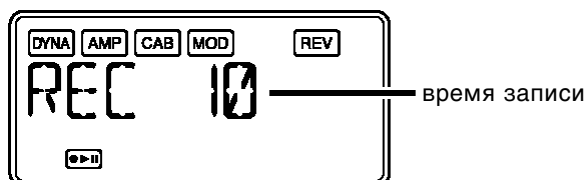

Для остановки записи нажмите на кнопку ENTER/REC, ► или PHRASE TRAINER. Запись будет остановлена, и автоматически начнется циклическое воспроизведение записанной фразы. Если не останавливать запись, она будет продолжена до тех пор, пока не будет записано определенное заранее число тактов.

**▲** Запись и воспроизведение производятся в монофоническом режиме.

## Воспроизведение

Записанная фраза воспроизводится в зацикленном режиме. В процессе воспроизведения или во время паузы можно использовать кнопки ▲/▼ для выбора программ.

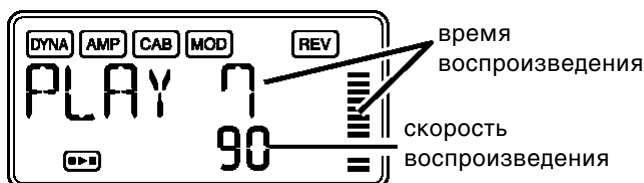

Вращение регулятора VALUE влево замедляет скорость воспроизведения без воздействия на высоту звучания. Вы можете выбрать шесть уровней замедления: 100%, 90%, 80%, 75%, 66% и 50%.

В процессе воспроизведения удерживайте кнопку ◀ для перемотки назад и кнопку ▶ для перемотки вперед.

Нажатием на кнопку PHRASE TRAINER вы удерживаете звук, сыгранный в момент нажатия (функция HOLD). Это удобно в случае, если требуется распознать отдельную ноту внутри фразы.

## Пауза

При нажатии на кнопку ► происходит установка на паузу. Для возобновления воспроизведения нажмите на кнопку ► еще раз. Если в момент паузы нажать на кнопку ►, произойдет возврат к началу записанной фразы.

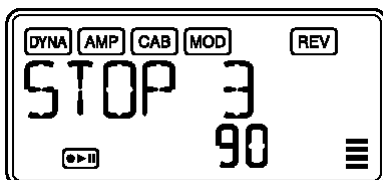

Для того чтобы перезаписать фразу, нажмите на кнопку ► и установите воспроизведение на паузу.

Запустите CD-проигрыватель или другой аудиосource, и нажмите на кнопку ENTER/REC в нужный момент. Если требуется сменить режим или время записи, нажмите в момент паузы кнопку PHRASE TRAINER.

## Сохранение

Если требуется сохранить записанную фразу в памяти прибора, нажмите в момент паузы на кнопку PHRASE TRAINER несколько раз, до тех пор пока на экране не появится сообщение “SAVE?”. Затем нажмите на кнопку ENTER/REC для сохранения фразы.

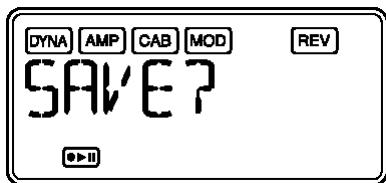

**note** Экранная страница “SAVE?” доступна только в том случае, если фраза уже записана.

▲ При отключении питания несохраненная фраза будет стерта из памяти.

▲ Можно сохранять только одну фразу. При сохранении предыдущая фраза будет стерта.

## Режим Edit

В этом режиме исполнитель может включать/отключать отдельные эффекты, а также редактировать типы моделей, параметры эффектов и имя программы. Находясь в режиме PLAY, нажмите на кнопку ► для перехода к экранной странице редактирования DYNA. Переименование и сохранение программ также производятся здесь.

### Выбор эффекта для редактирования

Каждый раз при нажатии на кнопки ◀/▶ происходит выбор одного из эффектов в порядке, показанном на рисунке. Пиктограмма выбранного в данный момент эффекта будет мигать.

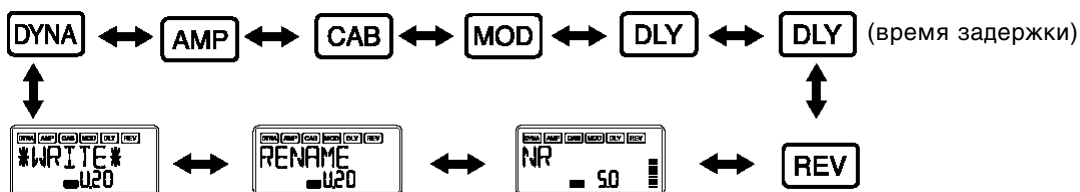

### Редактирование отдельных эффектов

Для каждого эффекта можно выбрать тип и отредактировать значения параметров.

Отключенные эффекты (“OFF”) автоматически будут включены, как только будут нажаты кнопки ENTER/REC или ▲/▼ смены типа эффекта. Если программа не была сохранена после редактирования, десятичная точка номера программы будет мигать.

Находясь на любой экранной странице режима Edit, можно использовать регуляторы CONTROL для редактирования модели усилителя, или использовать кнопку TAP/BYPASS для установки времени задержки.

Более подробно об эффектах и их параметрах см. стр. 28.

Для возврата в режим Play нажмите на кнопку EXIT.

▲ При смене программы или отключении питания прибора отредактированные параметры будут возвращены к исходным значениям. Для сохранения изменений следует произвести запись результатов редактирования в память PX5D.

## DYNA: моделирование динамических эффектов и датчиков

В данной секции содержатся динамические эффекты, такие как компрессор и авто-вау, а также эффекты моделирования датчиков.



## AMP: Моделирование усилителя

Типы BTQ CLN – OCTFUZZ (15 штук) представляют собой модели гитарных усилителей, а VALVE1 – UKMAJOR (10 штук) – модели басовых усилителей. Значения GSYNTH1 – GSYNTH3 соответствуют гитарным синтезаторам, а BSYNTH1 – BSYNTH3 – басовым синтезаторам. При выборе гитарной модели на дисплее в течение одной секунды отображается сообщение “Gt”, при выборе басовой модели – сообщение “bA”.

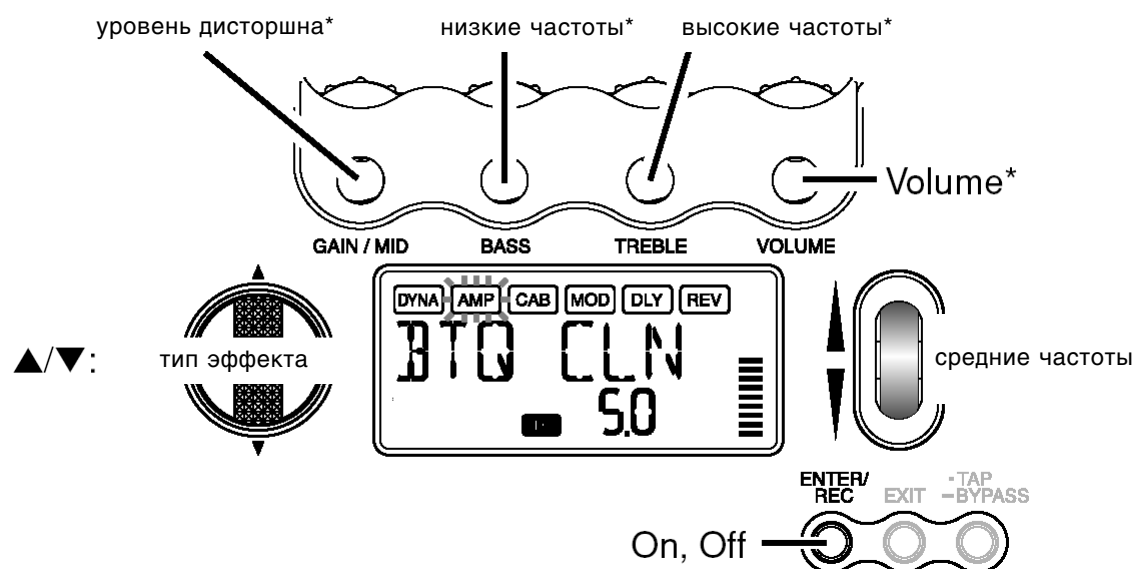

\* При выбранных моделях VALVE1 – JAZZ (басовые усилители), GSYNTH1–3 или BSYNTH1–3 действие этих регуляторов будет отличным от стандартного

Регулятор Volume может использоваться для управления громкостью даже в том случае, если моделирование усилителя отключено (“OFF”).

## CAB: Моделирование кабинета

Данный эффект моделирует акустические характеристики различных кабинетов. Это особенно эффективно в случае, если не используется внешний усилитель (подключение к наушникам, микшеру, рекордеру и т.д.). Типы 1X8TWD – 4X12VIN (11 типов) являются моделями гитарных, а LA 4X10 – COMBI – бас-гитарных кабинетов. При выборе гитарной модели на дисплее в течение одной секунды отображается сообщение “Gt”, при выборе басовой модели – сообщение “bA”.

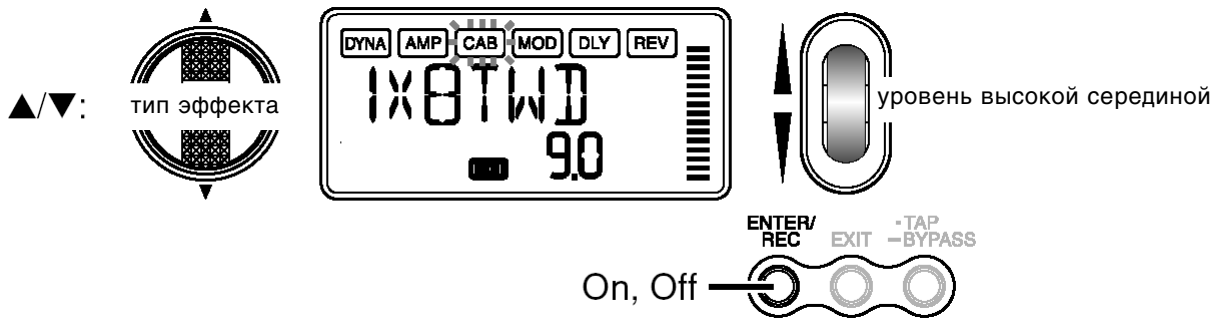

Естественно, Вы можете использовать гитарный кабинет с басовым усилителем, или бас-гитарный кабинет с гитарным усилителем.

### MOD: Моделирование модуляционных и фильтрующих эффектов

В данной секции содержатся модуляционные и фильтрующие эффекты, такие как хорус, фленжер, фазер и сдвиг высоты.

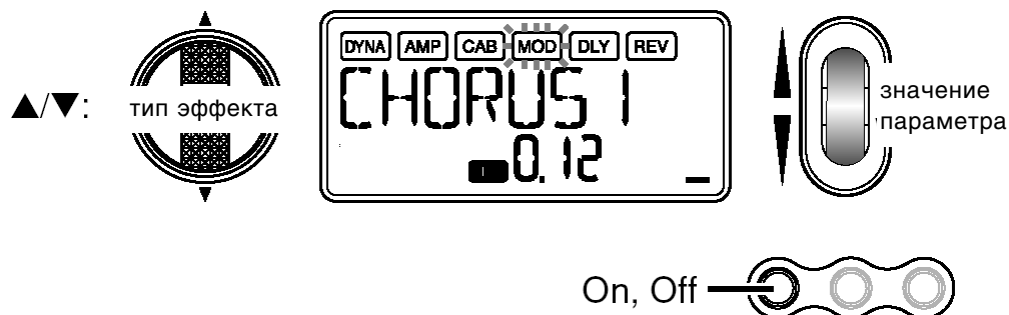

### DLY: Моделирование задержки

В данной секции находятся эффекты задержки, время для которых можно настроить при помощи кнопки TAP/BYPASS.

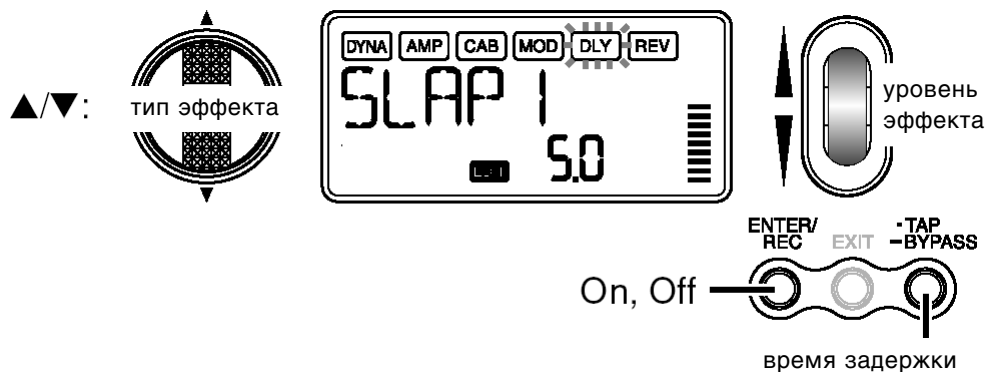

### DLY: Параметр Delay Time

Данная экранная страница отображает время задержки. Значение параметра можно сменить при помощи регулятора VALUE, а также при помощи кнопки TAP/BYPASS.

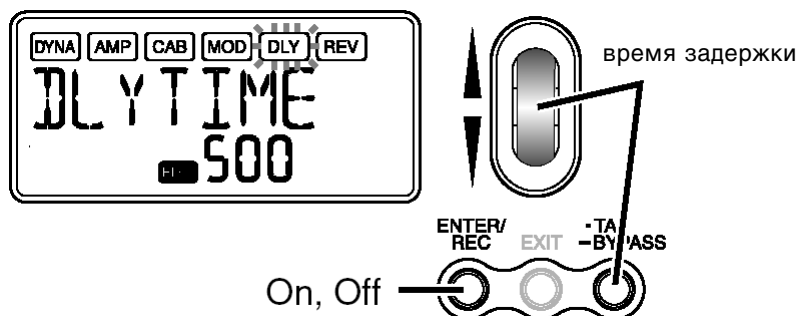

## REV: Моделирование ревербератора

В данной секции содержатся реверберационные эффекты, имитирующие распространение сигнала в пространстве.

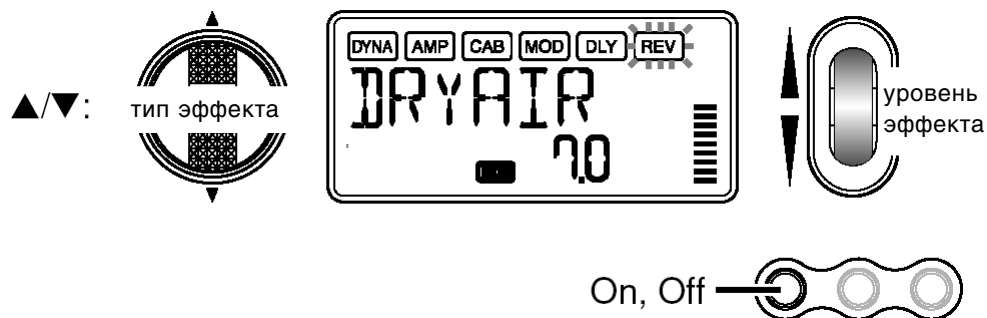

## NR: Шумоподавление

Увеличение значения этого параметра приводит к более интенсивному подавлению шума. Обычно его следует задавать таким образом, чтобы не слышать фонового шума при легком прижатии струн.

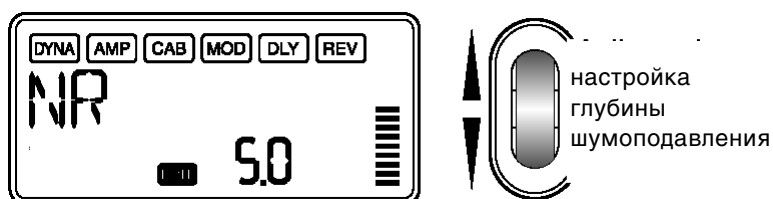

 Если значение параметра NR слишком высокое, может произойти «забивание» негромко сыгранных нот. В этом случае следует понизить значение параметра NR.

## Переименование (Rename)

Данная страница позволяет переименовать программу.

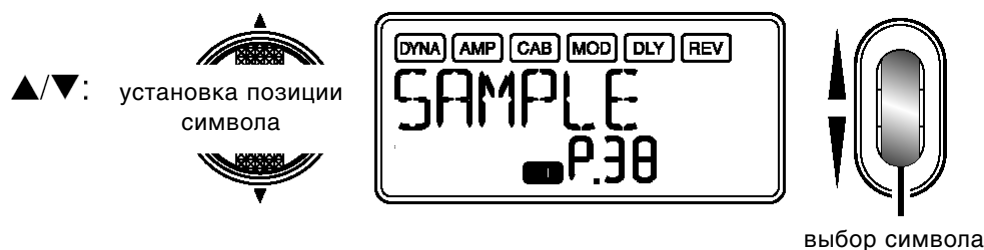

При указании имени можно использовать следующие символы:

┌ / " # \$ % & ' ( ) \* + , - . / 0 1 2 3 4  
5 6 7 8 9 [ \ ] ^ \_ ` { | } ~  
J K L M N O P Q R S T U V W X Y Z [ \ ] ^

## Сохранение

Данная экранная страница позволяет сохранить созданную программу. Используйте регулятор VALUE для выбора программы-приемника (только пользовательские программы). Для отказа от сохранения, нажмите на кнопку ◀ или ▶. Для сохранения программы нажмите на кнопку ENTER/REC. По завершению процедуры записи на экране в течение 1 секунды отображается сообщение "COMPLT".

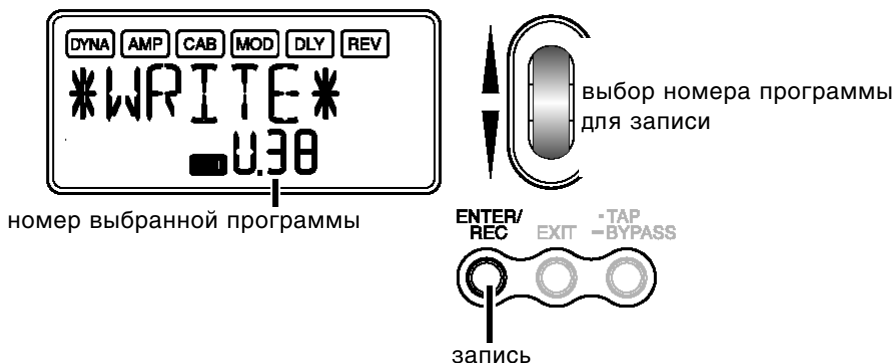

⚠ Имейте в виду, что предыдущая программа из выбранной ячейки будет стерта.

⚠ Невозможно производить запись в пресетные ячейки (P00 – P99).

## Режим Utility

В данном режиме можно настроить подсветку дисплея, транспозицию и функцию вырезания баса Bass Cancel. Находясь в режиме Play, нажмите на кнопку UTILITY; загорится пиктограмма Utility и произойдет переход в режим утилит.

### Выбор функции

Каждый раз при нажатии на кнопку UTILITY происходит переключение экранных страниц в нижеследующем порядке:

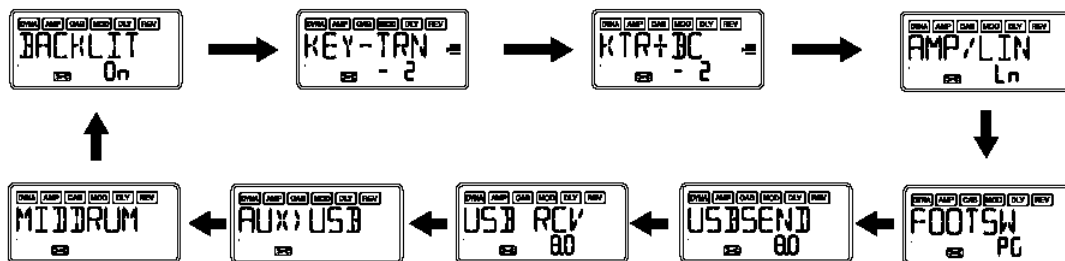

### Смена настроек для каждой из функций

Установите нужные значения для каждой из страниц. Для возврата к режиму Play нажмите на кнопку EXIT.

**note** Данные настройки будут сохранены даже при отключении питания прибора.

#### BACKLIGHT: Подсветка ЖК-дисплея

Используйте регулятор VALUE для включения/отключения подсветки.

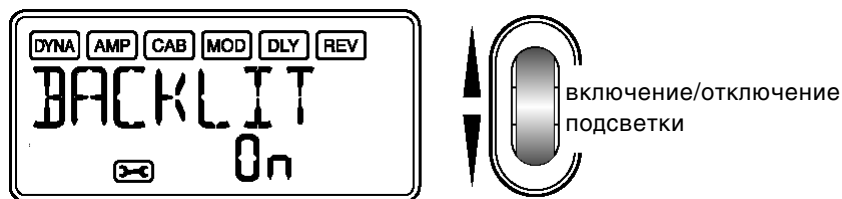

⚠ При включенной подсветке время работы от батарей уменьшается



## KEY-TRN: Транспозиция

Аудиосигнал с разъемов AUX и USB может быть транспонирован. Используйте регулятор VALUE для установки нужного значения. Диапазон транспозиции составляет  $\pm 1$  октаву. В пределах 3 полутонов значение изменяется с шагом в 10 центов, и далее – с шагом в один полутонов.

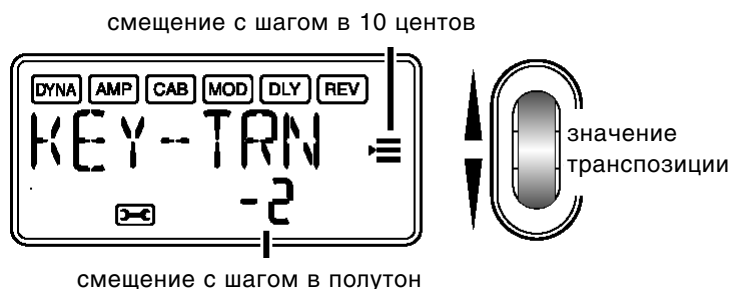

 Транспонированный сигнал будет монофоническим.

## KTR+BC: Транспозиция + подавление баса

Данный экран одновременно транспонирует сигнал со входов USB и AUX, а также вырезает из микса низкочастотный диапазон, что позволяет комфортно играть партии на бас-гитаре. Диапазон транспозиции такой же, как для функции KEY-TRN. Установив значение транспозиции 0, и выбрав функцию KTR+BX, получится только вырезание баса без транспозиции.

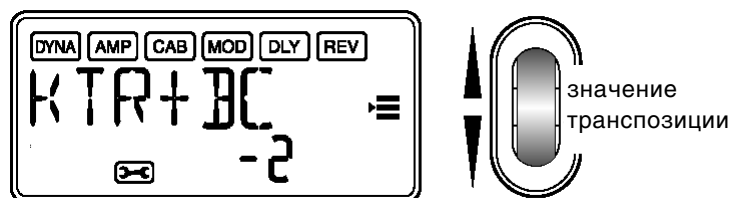

 Полученный сигнал будет монофоническим.

 Для обмена аудиоданными в среде ОС Windows XP мы рекомендуем установить драйвер KORG USB-ASIO с прилагаемого CD-ROM. Описание процедуры установки см. раздел «Installing the software» на CD-ROM, входящем в комплект поставки.

## AMP/LIN: Выбор типа выхода

При использовании моделирования гитарных усилителей данный параметр позволяет выбрать, будет ли PX5D оптимизировать сигнал для наушников/линейного выхода или для гитарного усилителя указанного типа. Если моделирование усилителя отключено, если выбрано моделирование басового усилителя или гитарный/басовый синтезатор, данная настройка не оказывает влияния на звук.

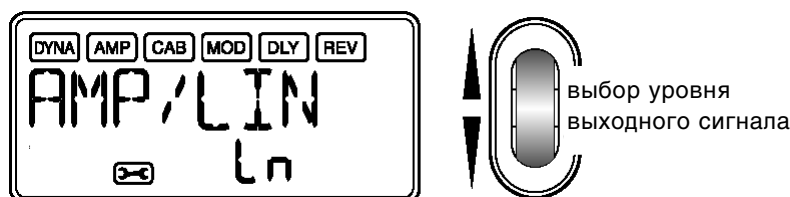

**Ln:** Используйте данное значение при подключении к наушникам, микшеру или рекордеру.

**AP1:** Используйте данное значение при подключении к усилителю с чистым звуком (американский открытый комбо).

**AP2:** Используйте данное значение при подключении к усилителю со средним уровнем перегруза (британский открытый комбо).

**AP3:** Используйте данное значение при подключении к усилителю с закрытым кабинетом на четыре 12-дюймовых динамика.

 Упомянутые выше усилители выбраны для примера. Оптимальные настройки зависят от типа усилителя и его параметров.

## FOOTSW: Настройки ножных переключателей

Используйте регулятор VALUE для определения функции ножных переключателей.

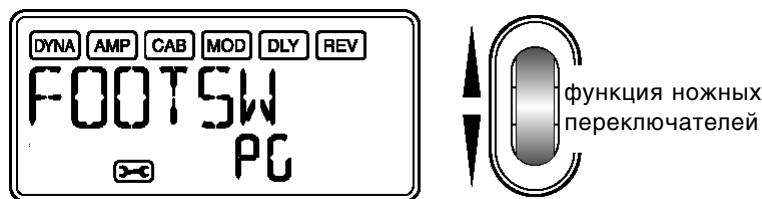

**PG:** Педали используются для переключения программ, назначенных на кнопки PROGRAM MEMORY [A] – [D]. Разъем красного цвета соответствует педали Program Up, выбирающей программы в порядке [A]→[B]→[C]→[D]→[A]→... Разъем белого цвета соответствует педали Program Down, выбирающей программы в обратном порядке [D]→[C]→[B]→[A]→[D]→...

**Ud:** Педали используются для переключения программ U00 – P99. Разъем красного цвета соответствует педали Program Up, выбирающей программы в порядке U00→U01→...→U99→P00→...→P99→U00→... Разъем белого цвета соответствует педали Program Down, выбирающей программы в обратном порядке U00→P99→...→P00→U99→...→U00→P99→...

**note** Если ножные переключатели назначены на функции "PG" или "Ud", активация функции Bypass производится одновременным нажатием на оба переключателя, а функция Mute – одновременным удержанием обоих переключателей в течение одной секунды.

**SS:** Ножные переключатели служат для запуска/останова записи и воспроизведения в режиме Phrase Trainer. Разъем красного цвета соответствует переключателю для пуска/останова записи, разъем белого цвета – переключателю для пуска/останова воспроизведения.

В случае выбора данного значения переключатели функционируют только в режиме Phrase trainer.

## USBSEND: Посыл USB

Данное значение определяет выходной уровень сигнала, передающегося на компьютер через разъем USB. Следите за индикатором уровня программного рекордера, и используйте регулятор VALUE для установки корректного (т.е. не превышающего 0 dB) уровня.

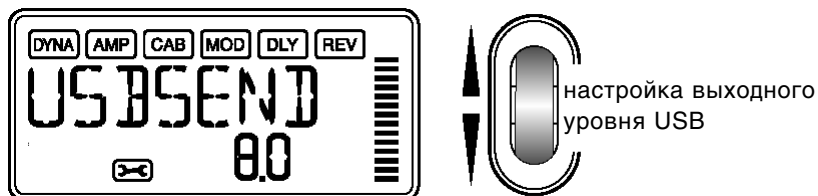

## USB RCV: Возврат USB

Данное значение определяет входной уровень сигнала с USB-порта. Используйте регулятор VALUE для установки требуемого уровня воспроизведения.

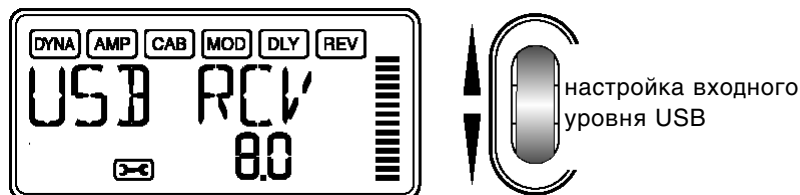

## AUX>USB: Аудиоинтерфейс USB

Если отображена данная экранная страница, PX5D работает в качестве стандартного стереофонического USB-аудиоинтерфейса.

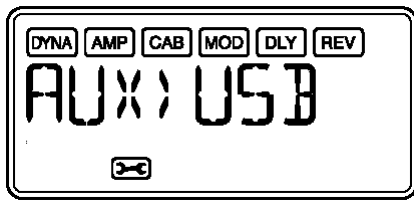

Следующий рисунок показывает путь сигнала при подключении к компьютеру.

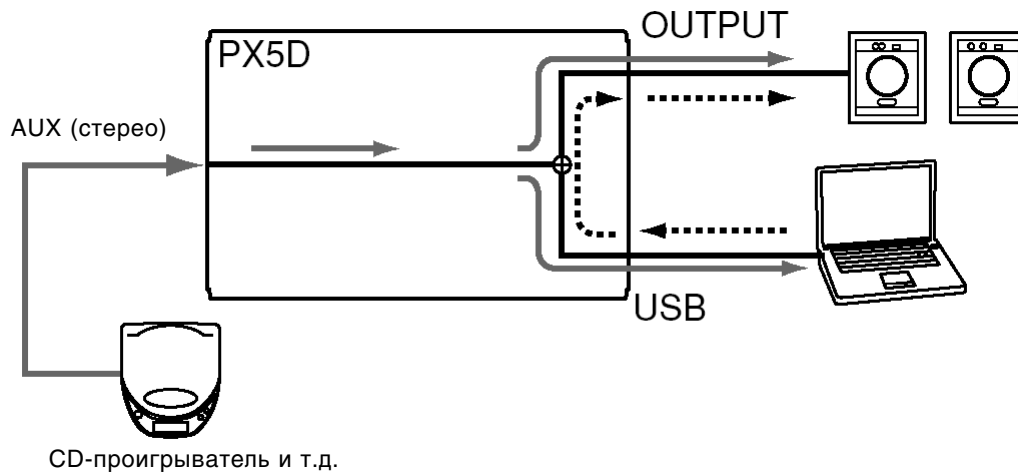

Разъем AUX становится входным, разъем OUTPUT – выходным. Для настройки входного уровня следите за показаниями индикатора уровня программного рекордера, и регулируйте уровень воспроизведения на внешнем устройстве, подключенном к входу AUX. Для регулировки выходного уровня используйте параметр “USB RCV”.

 При использовании PX5D в качестве USB-аудиоинтерфейса эффекты, а также функции *Rhythm & Bass* и *Phrase Trainer*, становятся недоступными.

## MIDDRUM: MIDI ударные/бас

Если отображена данная экранная страница, PX5D работает в качестве MIDI-модуля для воспроизведения партий ударных и баса.

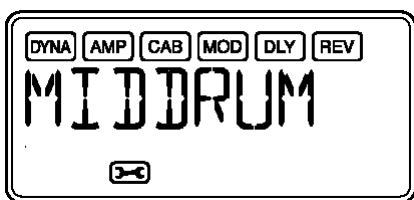

Сообщения Note On принимаются с интерфейса USB по следующим MIDI-каналам:

**MIDI-канал 9:** партия баса

**MIDI-канал 10:** партия ударных

 Данные значения каналов являются фиксированными

 Соответствие нот и ударных инструментов в наборе см. “PX5D Drum Kit map” на прилагаемом CD-ROM.

## Загрузка заводских настроек

В данном разделе объясняется, как загружать предварительно записанные данные. При этом загружаются заводские программы эффектов, настройки громкости, а также режимов Rhythm & Bass и Utility.



*Имейте в виду, что при загрузке заводских настроек все пользовательские программы и иные настройки будут затерты.*

1. Удерживая кнопки RHYTHM и ▲, включите питание PX5D. На дисплее отобразится сообщение “RELOAD?”.
2. Нажмите на кнопку ENTER/REC. В течение короткого времени на дисплее будут отображены сообщения “RELOAD”, “VERIFY” и “COMPLT”, после чего процесс перезагрузки будет завершен. На экране появится заставка.

Для отмены загрузки заводских установок нажмите в ответ на сообщение “RELOAD?” кнопку EXIT. На экране появится заставка и PX5D перейдет в режим Play.



*В процессе операции перезагрузки никогда не отключайте питание прибора.*

## Параметры эффектов

### DYNA: Динамические эффекты и моделирование звукоснимателей

	Описание эффекта	Регулятор VALUE
COMP	Компрессор/сустейн	Чувствительность (1.0 ... 10.0)
DYNAEXC	Динамический эксайтер. Хорошо подходит для прозрачного, чистого звучания	Чувствительность (0.0 ... 10.0)
VOX WAH	Модель вау-педали VOX V847	Позиция педали (1.0 ... 10.0)
WAHUP1	Авто-вау с положительной полярностью и острой атакой	Чувствительность (0.0 ... 10.0)
WAHUP2	Авто-вау с положительной полярностью и мягкой атакой	
WAHDWN1	Авто-вау с отрицательной полярностью и острой атакой	
WAHDWN2	Авто-вау с отрицательной полярностью и мягкой атакой	
SLOWATK	Медленная атака для получения звука скрипки	Скорость атаки (1.0 ... 10.0)
AC SIM	Имитация акустической гитары	Тембр (0.0...10.0).
RESO	Имитация резонаторной гитары Хорошо подходит для игры слайдером	Резонанс корпуса (0.0 ... 10.0)
OCTAVE*	Генерация ноты на октаву ниже взятой для достижения большей глубины и плотности звучания. При игре аккордами или на нижних струнах данный эффект может звучать некорректно.	Уровень эффекта (0.0 ... 10.0)
RING	Ринг-модулятор с колоколоподобным звучанием. Наиболее хорошо эффект слышен при игре в нековой позиции с прижатием струн в районе 12 лада.	Частота (1.0 ... 10.0)
RINGUP RINGDWN	Ринг-модулятор с чувствительностью к динамике игры	Чувствительность (0.0 ... 10.0)
CRUSHER	Фуз нового поколения с крайне агрессивным звучанием	Агрессивность (0.0 ... 10.0)
HUM SGL	Моделирование звукоснимателя: хамбакер - сингл	Тембр (0.0 ... 10.0)
SGL HUM	Моделирование звукоснимателя: сингл - хамбакер	
HF TONE	Моделирование звукоснимателя: средняя позиция	
PHASOUT	Моделирование звукоснимателя: средняя позиция с датчиками в противофазе	
B COMP	Басовый компрессор с четкой атакой	Чувствительность (1.0 ... 10.0)
LIMITER	Лимитер с плотным звучанием	Компрессия (0.0 ... 10.0)
B OD**	Басовый овердрайв	Дисторшн (1.0 ... 10.0)
B DIST**	Басовый дисторшн	
B FUZZ**	Басовый фуз	
PREAMP1	Басовый предусилитель для чистого звука	Тембр (0.0 ... 10.0)
PREAMP2	Басовый предусилитель для приглушенного звука	
BALANCE	Смешанный звук двух басовых датчиков	
LOWCUT	Фильтр низких частот. Эффективен при записи	Частота (0.0 ... 10.0)
FRETLES*	Эмулятор безладового баса	Тембр (0.0 ... 10.0)

\* : При игре аккордами звук будет невнятным. Следует играть одноголосые партии.

\*\* : Обычно этот эффект используется с басом, однако совместно с моделью усилителя Synth он может сделать звук гитары более жирным.

## AMP: Модели усилителей

При работе с моделями усилителей используются регуляторы GAIN/MID, BASS, TREBLE, VOLUME и VALUE. Регулятор VOLUME можно использовать даже в том случае, если модель усилителя отключена (значение "OFF"). Для того, чтобы добиться наилучшего результата, при прослушивании через наушники или подключении к микшеру мы рекомендуем использовать обозначенные в таблице модели кабинетов (CAB).

Если выбраны модели GSYNTH 1-3 или BSYNTH 1-3, регуляторы CONTROL будут управлять соответственно глубиной фильтра, спадом огибающей фильтра, формой волны генератора и громкостью синтезатора.

Описание эффекта		Регуляторы VALUE/CONTROL
BTQ CLN	Канал Clean 100-ваттного гитарного усилителя Рекомендуемый CAB: 4x12CLS, 4x12VIN, 4x12MDN	<b>GAIN/MID</b> глубина дисторшна (0.0 ... 10.0) <b>BASS</b> низкие частоты (0.0 ... 10.0) <b>TREBLE</b> высокие частоты (0.0 ... 10.0) <b>VOLUME</b> громкость (0.0 ... 10.0) <b>Регулятор VALUE</b> средние частоты (0.0 ... 10.0)
BTQ OD	Канал Overdrive 100-ваттного гитарного усилителя Рекомендуемый CAB: 4x12CLS, 4x12VIN, 4x12MDN	
TWD1X12	1 x 12" гитарный комбо Рекомендуемый CAB: 1x12TWD	
TWD4X10	4 x 10" гитарный комбо, созданный для бас-гитар Рекомендуемый CAB: 4x10TWD	
BLK2X12	2 x 12" гитарный комбо, любимый исполнителями блюза Рекомендуемый CAB: 2x12BLK	
AC15	VOX AC15 созданный в 1962. Рекомендуемый CAB: 1x12VOX	
AC15TB	Канал Brilliant комбо VOX AC15TB. Рекомендуемый CAB: 1x12VOX	<b>GAIN/MID</b> глубина дисторшна (0.0 ... 10.0) <b>BASS</b> низкие частоты (0.0 ... 10.0) <b>TREBLE</b> высокие частоты (0.0 ... 10.0) <b>VOLUME</b> громкость (0.0 ... 10.0) <b>Регулятор VALUE</b> средние частоты (0.0 ... 10.0)
AC30	Модель VOX AC30. Рекомендуемый CAB: 2x12VOX	
AC30TB	Канал Brilliant комбо VOX AC30TB. Рекомендуемый CAB: 2x12VOX	
UKBLUES	Ламповая голова британского производства. Рекомендуемый CAB: 4x12CLS	
UK '70S	Канал Treble британской 100-ваттной головы 1969 года. Рекомендуемый CAB: 4x12CLS	
UK '80S	Гитарная голова британского производства 1983 года. Рекомендуемый CAB: 4x12CLS, 4x12VIN, 4x12MDN	
UK '90S	Канал Lead британской 100-ваттной головы 90-х годов. Рекомендуемый CAB: 4x12CLS, 4x12VIN, or 4x12MDN	
UK MDN	Современная голова британского производства. Рекомендуемый CAB: 4x12VIN, 4x12MDN	
US HI-G	100-ваттная голова американского производства. Рекомендуемый CAB: 4x12VIN, 4x12MDN	
US MDN	Хай-гейновый усилитель американского производства. Рекомендуемый CAB: 4x12VIN, 4x12MDN	
FUZZ	Классический фуз 60-х годов с богатым дисторшном	
OCTFUZZ	Фуз с подголоском на одну октаву выше. Особенно эффективен при использовании некоего датчика и игре в районе 12 лада.	
VALVE1	Ламповый басовый усилитель с включенным контуром ULTRA LO Рекомендуемый CAB: CLS8x10	<b>GAIN/MID</b> средние частоты (0.0 ... 10.0) <b>BASS</b> низкие частоты (0.0 ... 10.0) <b>TREBLE</b> высокие частоты (0.0 ... 10.0) <b>VOLUME</b> громкость (0.0 ... 10.0) <b>Регулятор VALUE</b> центральная частота (1 ... 5)
VALVE2	Роковый ламповый басовый усилитель Рекомендуемый CAB: CLS8x10	
CLASSIC	Ламповый басовый усилитель с разнообразным звучанием. Рекомендуемый CAB: COMBI	
SCOOPED	Типичный для 80-х басовый усилитель Рекомендуемый CAB: MTL4x10	
LA STUD	Басовый усилитель с LA-звучанием. Рекомендуемый CAB: LA 4x10, LA 1x18	
GOLDPNL	Современный басовый усилитель. Рекомендуемый CAB: MDN4x10	
JAZZ	Джазовый басовый усилитель. Рекомендуемый CAB: JAZ1x15	<b>GAIN/MID</b> глубина дисторшна (0.0 ... 10.0) <b>BASS</b> низкие частоты (0.0 ... 10.0) <b>TREBLE</b> высокие частоты (0.0 ... 10.0) <b>VOLUME</b> громкость (0.0 ... 10.0) <b>Регулятор VALUE</b> средние частоты (0.0 ... 10.0)
STUDIO	Ламповый басовый усилитель для стиля Motown. Рекомендуемый CAB: STU1x15	
AC 100	100-ваттный ламповый басовый усилитель фирмы VOX. Рекомендуемый CAB: CAB 2x15	
UKMAJOR	200-ваттный ламповый басовый усилитель британского производства. Рекомендуемый CAB: UK 4x15, UK 4x12	
G SYNTH13.	Хроматический гитарный синтезатор (1, 2, 3 - уровни глубины резонанса). CAB рекомендуется отключить.	
B SYNTH13.	Хроматический бас-гитарный синтезатор (1, 2, 3 - уровни глубины резонанса). CAB рекомендуется отключить.	



*Гитарный синтезатор (GSYNTH 1 – 3) эффективен для исполнения однопольных партий. При игре аккордами результат может быть некорректным. Басовый синтезатор (BSYNTH 1 – 3) при игре аккордами также будет издавать мутное звучание.*

 Гитарный синтезатор (GSYNTH 1-3) работает некорректно при неточной настройке инструмента. Если слышны некорректные ноты, настройте инструмент.

 Если звук неприятно искажен, уменьшайте значения параметров "SYN LEV" и "DIR LEV" до тех пор, пока искажения не исчезнут.

## СAB: Модели кабинетов

Описание эффекта		Регулятор VALUE	
1X8TWD	Открытый гитарный кабинет с 8" динамиком	PRESENCE: регулировка уровня высоких частот (0.0 ... 10.0)	
2X10BLK	Открытый гитарный кабинет американского производства с двумя 10" динамиками		
4X10TWD	Открытый гитарный кабинет с четырьмя 10" динамиками		
1X12TWD	Открытый гитарный кабинет с 12" динамиком Хорошо подходит для блюза		
1X12VOX	Открытый гитарный кабинет с 12" динамиком VOX "Blue"		
2X12BLK	Открытый гитарный кабинет американского производства с двумя 12" динамиками		
2X12VOX	Открытый гитарный кабинет с двумя 12" динамиками VOX "Blue"		
4X12VOX	Закрытый гитарный кабинет с четырьмя неодимовыми динамиками VOX		
4X12CLS	Закрытый гитарный кабинет с четырьмя 12" 25 Вт динамиками		
4X12MDN	Закрытый гитарный кабинет с четырьмя 12" 75 Вт динамиками		
4X12VIN	Закрытый гитарный кабинет с четырьмя 12" 30 Вт динамиками		
LA 4X10	Четыре 10" басовых динамика для звука в стиле LA		PRESENCE: регулировка уровня высоких частот (0.0 ... 10.0)
MDN4X10	Четыре 10" басовых динамика для звука в современном стиле		
MPL4X10	Четыре 10" басовых динамика с алюминиевыми диффузорами		
CLS8X10	Восемь классических 10" басовых динамиков		
UK 4X12	Четыре 12" басовых динамика британского производства		
STU1X15	15" студийный басовый кабинет		
JAZ1X15	15" студийный басовый джазовый комбо		
AC 2X15	AC100 с двумя 15" басовыми динамиками		
US 2X15	Два 15" басовых динамика американского производства		
UK 4X15	Четыре 15" басовых динамика британского производства		
LA 1X18	Один 18" басовый динамик для звука в стиле LA		
COMBI	Пара из 12" и 18" басовых кабинетов		

## MOD: Модели модуляционных и фильтрующих эффектов

Описание эффекта		Регулятор VALUE
CHORUS1	Классический хорус (обработанный сигнал в левом канале, необработанный в правом)	Частота модуляции (0.10...10.0 [Гц]).
CHORUS2	Классический стереохорус с переворотом фазы одного из каналов	
FLANG13.	Классический фленжер. 1, 2 и 3 соответствуют уровню обратной связи 0%, 22% и 66% соответственно	
FLANG4	Классический фленжер с переворотом фазы обратной связи	
PHASER1	Классический 4-стадийный фазер	
PHASER2	Классический 4-стадийный фазер с подчеркнутой серединой	
PHASER3	Классический 10-стадийный фазер с подчеркнутой серединой	Глубина эффекта (0.0...10.0).
12STR	Имитация звучания 12-струнной гитары	
U-VIBE1	Педаль Vibe в режиме хоруса	Частота модуляции (0.10...10.0 [Гц]).
U-VIBE2	Педаль Vibe в режиме вибрато	
TREM1	Плавное тремоло	
TREM2	Тремоло, встроенное в гитарный усилитель	
TREM3	Выраженное тремоло с пульсацией	Частота модуляции (0.10...10.0 [Гц]).
AT PAN1	Автопанорамирование (квадратная волна)	
AT PAN2	Автопанорамирование (синусоидальная волна)	Частота модуляции (0.10...10.0 [Гц]).
ROTARY1	Эффект вращающегося динамика	
ROTARY2, 3	Эффект вращающегося динамика, зависящий от динамики игры	Частота вращения динамика (1.0...10.0).
PITCH1...4	Различные варианты сдвига высоты	Сдвиг высоты (-24, -17, -12...-1, -d, d, 1...12, 19, 24). [d = detune]
MAJ3UP	Интеллектуальный сдвиг высоты, большая терция вверх	Тональность (C, C#...A#, B).
MAJ3DWN	Интеллектуальный сдвиг высоты, большая терция вниз	
MIN3UP	Интеллектуальный сдвиг высоты, малая терция вверх	
MIN3DWN	Интеллектуальный сдвиг высоты, малая терция вниз	
PER4TH	Интеллектуальный сдвиг высоты, кварта вверх	
PER5TH	Интеллектуальный сдвиг высоты, квинта вверх	
MAJ6TH	Интеллектуальный сдвиг высоты, секста вверх	0.0...4.7 уровень эффекта 5.0...10.0 глубина вибрато
FEEDBK1, 2	Эффект обратной связи для длинных нот (тип 2 - на октаву выше)	
FEEDBK3, 4	Эффект обратной связи (тип 4 - на октаву выше)	Частота фильтра (1.0...10.0 [Hz]).
FILTER	Фильтр с фиксированной частотой	
FILTUP1	Авто-вау с положительной полярностью	
FILTUP2	Глубокое авто-вау с положительной полярностью	
FILTDN1	Авто-вау с отрицательной полярностью	Чувствительность (0.0...10.0).
FILTDN2	Глубокое авто-вау с отрицательной полярностью	
TALK 1...4	Эффект "говорящей гитары" 1:YAH-YAH, 2:U-WAH, 3:YOI-YOI, 4:YEAH	Чувствительность (0.0...10.0).
RANDOM 1...4	Случайный шаговый фильтр	Частота модуляции (1.0...10.0).
DRONE*1	Эффект ситара /тамбуры (слабый уровень эффекта)	Тональность (C, C#...A#, B).
DRONE2*	Эффект ситара /тамбуры (сильный уровень эффекта)	
ENVPI1	Сдвиг высоты с огибающей и реакцией на динамику игры	Глубина эффекта (-15...0...15)
ENVCHO	Хорус с огибающей и реакцией на динамику игры	
INFFLN1	Бесконечно "поднимающийся" фленжер	Глубина эффекта (0.0...10.0).
INFFLN2	Бесконечно "опускающийся" фленжер	
INFPIT1, 2	Бесконечный сдвиг высоты вверх или вниз	Глубина эффекта (-15...0...15).

\* : Особенно эффективно установить в качестве корневой (Drone) тонику пьесы или соло, которые Вы играете.

## Об эффекте Intellegent Pitch Shifter

Эффект Intellegent Pitch Shifter гармонизирует партию, которую играет исполнитель, в зависимости от ноты и тональности. К примеру, если выбран сдвиг высоты на терцию в мажоре (MAJ3UP), интервал автоматически будет варьироваться между большой и малой терциями.

### ● Настройка MAJ3UP с тоникой «До»

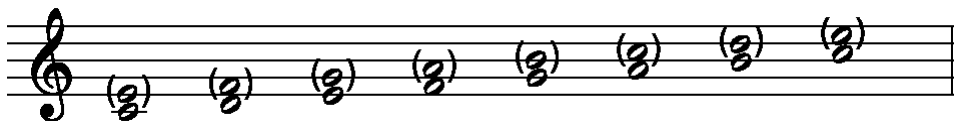

Ноты, созданные эффектом Intellegent Pitch Shifter, показаны в скобках.

PX5D содержит 7 типов эффекта Intellegent Pitch Shifter с интервалами в терцию, кварту, квинту и сексту (терция может быть большой/малой и игратьсь сверху/снизу).

 Эффект может звучать некорректно, если инструмент настроен неточно.

 Данный эффект хорошо работает с однопольными партиями. Его бессмысленно использовать при игре аккордами.

## DLY: Моделирование задержки

Каждый тип задержки (1, 2, 3, 4, 5) обладает собственной глубиной обратной связи. Время задержки определяется временным интервалом между двумя нажатиями на кнопку TAP/BYPASS. Проконтролировать выставленное время можно, если удерживать нажатой кнопку TAP/BYPASS.

Описание эффекта		Регулятор VALUE
SLAP1...5	Эффект Slap-Back с коротким временем задержки (максимум 500 мс). Время устанавливается как 1/4 от интервала TAP/BYPASS. one-fourth of the interval at which you press TAP-BYPASS.	Уровень эффекта (0.0...10.0).
ECHO1...5	Эффект ленточной задержки	
CLRDLY1...5	Чистый цифровой дилей с максимальным временем задержки 1 сек	
PPDLY1...5	Двойная перекрестная стереозадержка	
MULTI1...5	Эффект многоотборной ленточной задержки	
RVSDLY	Эффект задержки с реверсом (не более 1 секунды)	Баланс между обработанным и сухим сигналом (0.0...10.0).

## REV: Моделирование реверберации

Описание эффекта		Регулятор VALUE
DRYAIR	Реверберация с эффектом "сухого воздуха"	Уровень эффекта (0.0 ... 10.0)
WETAIR	Реверберация с эффектом "мокрого воздуха"	
ROOM1	Эффект комнаты с ярким звучанием	
ROOM2	Эффект комнаты с теплым звучанием	
PLATE1	Эффект пластинчатого ревербератора с теплым звучанием	
PLATE2	Эффект пластинчатого ревербератора с ярким звучанием	
HALL1	Эффект зала среднего размера	
HALL2	Эффект зала большого размера	
SPRING1	Пружинный ревербератор гитарного усилителя	
SPRING2	Пружинный ревербератор с плотным звучанием	
BRIGHT	Яркая реверберация	



## Список пресетных программ

№.	Имя	№.	Имя	№.	Имя	№.	Имя	№.	Имя
P00	METALIC	P20	GMBLUES	P40	RESO	P60	STUTTER	P80	B FILTR
P01	BLUEYES	P21	SRV	P41	FEEDBKR	P61	LASHRED	P81	B CHORD
P02	PARALIZ	P22	SUPACLN	P42	SITAR	P62	VOXSLAP	P82	B SOLO
P03	VOXTREM	P23	COUNTRY	P43	SPACED	P63	ROTODRV	P83	B PICKR
P04	COHEED	P24	BLUES	P44	MEOW	P64	ARENA	P84	B SYNTH
P05	BOWATTK	P25	JAZZY	P45	DIALUP	P65	WELL	P85	B TAP
P06	WHITERM	P26	SURF	P46	FILTER	P66	DOC OCT	P86	B HARM
P07	FAB4	P27	POP	P47	ROTARY	P67	NOTRITE	P87	B OCT
P08	WHOKIDS	P28	ROCK	P48	DELAYED	P68	ILL	P88	B FING
P09	MUDD	P29	METAL	P49	REVERSE	P69	YAPPY	P89	B THUMB
P10	FLOYD	P30	VOX WAH	P50	BATTERY	P70	B BLUES	P90	B FRET-
P11	AUDIO	P31	OVERDRV	P51	CRUSHD	P71	B MOTWN	P91	B BEND
P12	MR SG	P32	STONED	P52	RAGE'D	P72	B JAZZ	P92	B FROG
P13	STRATO	P33	ACOUSTC	P53	DRENCHD	P73	B RNB	P93	B JUICE
P14	SCORPS	P34	CRY WAH	P54	CMPLEAD	P74	B CNTRY	P94	B REV
P15	WINTER	P35	ASCEND	P55	BIGLEAD	P75	B ROCK	P95	B PEEPS
P16	SUBSYNT	P36	CHORUS	P56	RAVECHO	P76	B METAL	P96	B THICK
P17	LINKIN	P37	FIRE	P57	MDNJAZZ	P77	B FUNK	P97	B TAPIT
P18	CHARLOT	P38	12STRNG	P58	ROKABLY	P78	B DRIVE	P98	B SCOOP
P19	SHADOWS	P39	PIEZO	P59	MEGAMID	P79	B TREM	P99	B FUZZY

00 ... 69 – гитарные программы, 70 ... 99 – басовые программы

## Список ритмических паттернов

№.	Имя	№.	Имя	№.	Имя	№.	Имя	№.	Имя	№.	Имя
1	MTRONM0	23	2/4 2	45	POP1	67	CNTRYS2	89	DISCO3	111	FILLS10
2	MTRONM2	24	2/4 3	46	POP2	68	JAZZ1	90	GOGO1	112	FILLS11
3	MTRONM3	25	2/4 4	47	ROCK1	69	JAZZ2	91	GOGO2	113	FILLS12
4	MTRONM4	26	2/4 5	48	ROCK2	70	JAZZ3	92	GOGO3	114	3/4FILS
5	MTRONM5	27	2/4 6	49	ROCK3	71	JAZZ4	93	HOUSE1	115	LATIN1
6	MTRONM6	28	2/4 7	50	ROCK4	72	FNKRCK1	94	HOUSE2	116	LATIN2
7	MTRONM7	29	3/4 1	51	ROCK5	73	FNKRCK2	95	HOUSE3	117	BOSSA1
8	MTRONM9	30	3/4 2	52	R'N'R	74	HVYFUNK	96	D'N'B 1	118	BOSSA2
9	8BEAT1	31	3/4 3	53	METAL1	75	JB 1	97	D'N'B 2	119	SAMBA1
10	8BEAT2	32	3/4SWG1	54	METAL2	76	JB 2	98	SKA1	120	SAMBA2
11	8BEAT3	33	3/4SWG2	55	METAL3	77	NJCKSWG	99	SKA2	121	RUMBA
12	16BEAT1	34	5/4	56	METAL4	78	MOTOWN1	100	SKA3	122	AFRO1
13	16BEAT2	35	3/8 1	57	R'N'B1	79	MOTOWN2	101	2NDLINE	123	AFRO2
14	16BEAT3	36	3/8 2	58	R'N'B2	80	MOTOWN3	102	FILLS01	124	CLYPSO1
15	16BEAT4	37	5/8	59	R'N'B3	81	MOTOWN4	103	FILLS02	125	CLYPSO2
16	16BEAT5	38	6/8 1	60	R'N'B4	82	SURF	104	FILLS03	126	SONGO
17	16BTW1	39	6/8 2	61	BLUES1	83	REGGAE1	105	FILLS04	127	LP II
18	16BTW2	40	6/8 3	62	BLUES2	84	REGGAE2	106	FILLS05	128	LP III
19	16BTW3	41	6/8 4	63	8BLUES	85	REGGAE3	107	FILLS06		
20	16BTW4	42	7/8 1	64	BLUESFL	86	BOLERO	108	FILLS07		
21	16BTW5	43	7/8 2	65	COUNTRY	87	DISCO1	109	FILLS08		
22	2/4 1	44	9/8	66	CNTRYS1	88	DISCO2	110	FILLS09		

## Устранение неполадок

Если PX5D функционирует некорректно, проверьте сперва нижеследующие пункты. Если это не поможет решить проблему, обратитесь к региональному дилеру Korg или в магазин, где было приобретено оборудование.

### 1. Питание не включается

- Установлены ли батареи? Подключен ли к сети адаптер указанного в документации типа?

### 2. Нет звука

- Подключены ли к соответствующим разъемам гитара (бас) и/или наушники?
- Включен ли усилитель? Правильно ли он настроен?
- Нет ли повреждений в коммутационных проводах?
- Возможно, уровень мастер-громкости PX5D установлен в значение «0» или близкое к нему?
- Может быть, регулятор VOLUME находится в крайнем левом положении?
- Не активна ли функция Mute? Имейте в виду, что если все эффекты выключены, ЖК-дисплей не позволяет распознать функции Bypass или Mute.
- Возможно, в режиме Utility была включена функция “AUX>USB”? В этом случае выход с гитары будет отключен.
- Проверьте уровень громкости Вашей гитары.

### 3. Звук с аудиоустройства, подключенного к разъему AUX, слишком громкий, слишком тихий или вообще не слышен

- Отрегулируйте громкость подключенного устройства. Подключитесь к выходу на наушники вместо линейного выхода.
- Возможно, Вы находитесь в режиме Phrase Trainer? Выйдите из этого режима.
- Не используете ли Вы кабель со встроенным резистором?

### 4. Эффекты не работают

- Не включен ли режим Bypass? (Цепь эффектов в этом случае будет мигать)
- Включены ли эффекты внутри программы?

### 5. Тонер не работает

- Находится ли PX5D в режиме Bypass или Mute?

### 6. Невозможно установить программное обеспечение

- Вставлен ли CD-ROM в CD-привод компьютера? Убедитесь, что компакт-диск установлен правильно.
- Возможно головка CD-привода загрязнена. Используйте имеющиеся в продаже наборы для чистки CD-приводов.
- Возможно, Вы пытаетесь произвести установку с сетевого CD. Данное программное обеспечение не может быть установлено через локальную сеть.
- Функционирует ли порт USB? Если Вы работаете в среде Windows XP, выберите [Панель Управления] → [Система] и выберите закладку [Оборудование]. Выберите [Диспетчер Устройств] и проверьте настройки для [Контроллеры универсальной последовательной шины USB] и [Корневой USB Концентратор].

### 7. Невозможно производить аудиозапись через USB. Или, уровень записи слишком низкий (слишком высокий)

- Используйте параметр “USBSEND” режима Utility для настройки уровня (см. стр. 26).

### 8. Нет воспроизведения через порт USB. Или, уровень воспроизведения слишком низкий (слишком высокий)

- Используйте параметр “USB RCV” режима Utility для настройки уровня (см. стр. 26).

### 9. Программное обеспечение не обнаруживает PX5D

- Правильно ли подключен USB-кабель?
- Установлены ли необходимые драйверы?
- Обнаружил ли компьютер PX5D? Если Вы работаете в среде Windows XP, выберите [Панель Управления] → [Звуки и Аудиоустройства] и проверьте закладку [Оборудование].

При работе в среде Mac OS выберите Macintosh HD → папка Application → папка Utility → “Audio MIDI Settings”, выберите закладку “MIDI Devices” и проверьте обнаружение PX5D.

- Возможно, устройство или программное обеспечение не поддерживает передаваемые сообщения. Для решения проблем обратитесь к «Руководству пользователя» подключенного устройства или программного обеспечения.

## **Технические характеристики**

- Эффекты: 180 типов (максимум 7 одновременно)
- Количество программ:  
Пользовательских: 100  
Пресетных: 100
- Входы:  
INPUT (1/4” разъем «джек»)  
AUX (мини стерео-джек)
- Выход: универсальный линейный/на наушники (стерео-джек)
- Управление:  
Разъем FOOT SW  
Разъем USB
- Секция тюнера:  
Диапазон детектирования: 27.5 Гц – 2.093 кГц (A0 – C7)  
Калибровка: A = 438 – 445 Гц
- Ритм-секция  
Количество паттернов (с вариациями): 774  
Темп: 40 – 240 bpm
- Питание:  
Две щелочных батареи размера AA:  
7 часов непрерывной работы (без подсветки)  
5 часов непрерывной работы (с подсветкой)  
Питание по шине USB (при подключении к ПК)  
Сетевой адаптер –4.5 В  (приобретается отдельно)
- Размеры: 118 x 75 x 20 мм
- Вес (без батарей): 154 грамма
- Комплект поставки:  
Руководство пользователя  
Две щелочные батареи AA для проверки работоспособности  
CD-ROM  
Кабель для подключения ножных переключателей
- Опции  
Сетевой адаптер  
Ножной переключатель Korg PS-1

*Внешний вид и технические характеристики прибора могут быть изменены без предварительного уведомления*

## Оглавление

Предварительные замечания	2
<b>Введение</b>	<b>3</b>
Основные возможности	3
Что такое REMS?	3
Включение питания	4
Индикатор заряда батарей	4
Управление и коммутация	4
ЖК-дисплей	6
Коммутация	7
Подключение к компьютеру	8
Использование программного редактора	8
Обмен аудиоданными	8
Начальные установки	9
Быстрое редактирование	9
<b>Режим Play</b>	<b>10</b>
Выбор программы	10
Кнопки PROGRAM MEMORY [A], [B], [C], [D]	10
Использование ножного переключателя для смены программ	10
Общая громкость	10
Режим обхода/заглушения Bypass/Mute	11
Тюнер	11
Калибровка (по умолчанию A = 440)	11
Назначение функции на регулятор Value	12
Функция Key Lock	12
<b>Режим Rhythm &amp; Bass</b>	<b>12</b>
PTN (воспроизведение паттерна)	13
Ритмический паттерн/вариация	13
Темп	13
Тональность	13
Громкость	14
Реверберация (Reverb level)	14
Используйте регулятор Value для установки глубины реверберации функции Rhythm & Bass.	14
CHAIN (воспроизведение цепочки)	14
Выбор цепочки (CHAIN 01 – 20)	15
Темп	15
Громкость	15
Реверберация	15
Сохранение	15
Редактирование цепочки	15
Ритмический паттерн	16
Тональность	16
Повтор	16
SONG (воспроизведение песен)	16
Выбор песни	17
Темп	17
Транспозиция	17
Громкость	17
Реверберация	17
Защелкивание	17

<b>Режим Phrase Trainer</b> . . . . .	<b>.18</b>
Выбор режима записи . . . . .	.18
Запись . . . . .	.19
Воспроизведение . . . . .	.19
Пауза . . . . .	.19
Сохранение . . . . .	.20
<b>Режим Edit</b> . . . . .	<b>.20</b>
Выбор эффекта для редактирования . . . . .	.20
Редактирование отдельных эффектов . . . . .	.20
DYNA: моделирование динамических эффектов и датчиков . . . . .	.21
AMP: Моделирование усилителя . . . . .	.21
CAB: Моделирование кабинета . . . . .	.21
MOD: Моделирование модуляционных и фильтрующих эффектов . . . . .	.22
DLY: Моделирование задержки . . . . .	.22
DLY: Параметр Delay Time . . . . .	.22
REV: Моделирование ревербератора . . . . .	.23
NR: Шумоподавление . . . . .	.23
Переименование (Rename) . . . . .	.23
Сохранение . . . . .	.24
<b>Режим Utility</b> . . . . .	<b>.24</b>
Выбор функции . . . . .	.24
Смена настроек для каждой из функций . . . . .	.24
BACKLIGHT: Подсветка ЖК-дисплея . . . . .	.24
KEY-TRN: Транспозиция . . . . .	.25
KTR+BC: Транспозиция + подавление баса . . . . .	.25
AMP/LIN: Выбор типа выхода . . . . .	.25
FOOTSW: Настройки ножных переключателей . . . . .	.26
USBSEND: Посыл USB . . . . .	.26
USB RCV: Возврат USB . . . . .	.26
AUX>USB: Аудиоинтерфейс USB . . . . .	.27
MIDDRUM: MIDI ударные/бас . . . . .	.27
Загрузка заводских настроек . . . . .	.28
<b>Параметры эффектов</b> . . . . .	<b>.28</b>
DYNA: Динамические эффекты и моделирование звукоснимателей . . . . .	.28
AMP: Модели усилителей . . . . .	.29
CAB: Модели кабинетов . . . . .	.30
MOD: Модели модуляционных и фильтрующих эффектов . . . . .	.31
Об эффекте Intellegent Pitch Shifter . . . . .	.32
DLY: Моделирование задержки . . . . .	.32
REV: Моделирование реверберации . . . . .	.32
<b>Список пресетных программ</b> . . . . .	<b>.33</b>
<b>Список ритмических паттернов</b> . . . . .	<b>.33</b>
<b>Устранение неполадок</b> . . . . .	<b>.34</b>
<b>Технические характеристики</b> . . . . .	<b>.35</b>